



Rettungswegsysteme

Inhaltsverzeichnis

Übersicht	4
TÜRZENTRALEN	
Stand-alone TZ 300 Serie	8
Vernetzbar TZ 320 Serie	12
Vernetzbar TZ 320 Edelstahl-Serie	18
Terminal für bidirektionale Fluchtwege T 320	24
Mit verzögerter Nottaste TZ 321	28
Ohne Nottaste TZ 322	31
VERRIEGELUNGSELEMENTE	
Fluchttürverriegelung FTV 320	38
Haltemagnet MA 500	42
SYSTEMLÖSUNGEN	
Fluchtwegsicherung	48
Kindergartenlösung – flexible und sichere Ein- und Ausgangsregelung für Kindergärten	48
Fluchtwegsicherung	50
Bidirektionale Fluchtwegsicherung für Türen mit Fluchtwegfunktion in beide Richtungen	50
Zentrale Steuerung	52
Stationäre Lösung mit Tableaueinheit	52
Zentrale Überwachung	54
Stationäre Steuerung visualisiert	54
Zentrale Steuerung	57
Für Türen im Verlauf von Schleusen	57
EINZELKOMPONENTEN UND ZUBEHÖR	
Schlüsseltaster	62
Nottaster und Notschalter	65
Fluchtwegschilder	68
Stromversorgung	70
Signalleuchten und Signalhupen	75
Einstellgerät	79
BEDIENELEMENTE	
Tableaueinheit TE 220	82
myGEZE Control	83
Netzwerk-Komponenten	85

ANWENDUNG	TZ 300	TZ 320 Standard	TZ 320 Komfort mit KL 220	TZ 320 Komfort mit Erweiterungsmodul IO 420
ÖRTLICHE BEDIENUNG / ANZEIGE				
Kurzzeitfreigabe (20 s)	●			
Kurzzeitfreigabe (1 s – unendlich)		●	●	●
Abbruch Kurzzeitfreigabe bei Tür zu	●	●	●	●
Nachtriggern Kurzzeitfreigabe	●	●	●	●
Voralarm (60 s)	●			
Voralarm (1 s – 10 min.)		●	●	●
Alarm	●	●	●	●
Dauerentriegeln	●	●	●	●
ANSCHLUSSMÖGLICHKEITEN				
Fluchttürverriegelung FTV 320	3 x	3 x	3 x	3 x
Fluchttüröffner Typ 331 / 332	3 x	3 x	3 x	3 x
Haltemagnet MA 500	2 x	2 x	2 x	2 x
Gefahrenmeldeanlage Notentriegelung	●	●	●	●
Indirekte Freischaltung		●	●	●
Zentrale Nottaste über Sicherheitskreis		●	●	●
Externer Schlüsseltaster	●	●	●	●
Externer Schlüsseltaster SCT 222 mit 2 LEDs	●***	●***	●	●
Externe Nottaste		●	●	●
Terminal T 320 (bidirektionaler Fluchtweg)		●	●	●
Zutrittskontrolle (Kurzzeitentriegelung)	●	●	●	●
Schalt Schloss (Kurzzeitentriegelung)	●	●	●	●
Zeitschaltuhr (Entriegeln) extern	●	●	●	●
Zeitschaltuhr (Entriegeln) intern		●	●	●
Einbruchmeldeanlage (Verriegeln mit Vorrang)		●	●	●
Programmierbare Eingänge		3	7	7
Programmierbare Ausgänge		2	8	6
Blitzleuchte / Sirene / Alarmmeldung	●	●*	●	●
Motorschloss		●*	●	●
Drückersperrschloss	●***	●*	●	●
Drehtürantrieb		●**	●	●
Ampelsteuerung		●**	●	●
Zusätzlicher Türöffner	●***	●*	●	●
Ausgabe verschiedener Systemzustände		●*	●	●
Tableaueinheit TE 220		●	●	●
Anbindung an GLT über myGEZE Control		●	●	●
NORMEN				
Entspricht EltVTR	●	●	●	●
Entspricht EN 13637		●		●
SONSTIGES				
Infrarotschnittstelle für Diagnose, Einstellen Parameter über Serviceterminal ST 220		●	●	●
Alarmspeicher		●	●	●
Integrierte Schleusensteuerung		●	●	●
Netzwerkfunktion für BMA, ZSU, EMA		●	●	●

● = ja | * Funktion über zwei frei parametrierbare Ausgänge realisierbar. Es stehen zwei Ausgänge an der TZ 320 zur Verfügung. Werden mehr Ausgänge benötigt, ist die TZ 320 Komfort mit dem Erweiterungsmodul IO 420 zu verwenden. | ** Es werden zwei Ausgänge für diese Funktion benötigt. | *** Relaisplatine RP 220 ID 102355 erforderlich.





ZUTRITTSKONTROLLE UND SICHERHEIT

Türzentralen

In jedem Gebäude müssen die Rettungswege individuell angepasst werden – sonst sind sie nicht sicher. Die Türzentrale spielt dabei eine enorm wichtige Rolle: Im Normalfall lässt sie berechtigte Personen die Tür passieren, im Notfall öffnet sie jedem. Nutzen Sie die große Auswahl an GEZE Türzentralen mit Brand- und Gefahrenmeldeanlagen, Fluchttürverriegelungen, Motorschlössern und vielem mehr, um Ihr maßgeschneidertes Sicherheitskonzept zu verwirklichen.



TZ 300



Türzentrale zur Steuerung einzelner Fluchtwegtüren mit Schlüsseltaster und Netzteil

ANWENDUNGSBEREICHE

- EITVTR-konforme Absicherung einer Fluchttür gegen unbefugtes Begehen
- An ein- und zweiflügeligen Türen einsetzbar
- Integrierte Schnittstelle ermöglicht Entriegelung der Fluchttür über eine Gefahrenmeldeanlage
- Aufputzmontage ermöglicht mit geringem Aufwand eine nachträgliche Montage an der Tür

PRODUKTMERKMALE

- Flächig bedienbare Schlaghaube ermöglicht in Paniksituationen schnelle und sichere Betätigung der beleuchteten Nottaste
- Farbige Anschlussklemmen erleichtern die Montage
- Konsistentes Design ermöglicht einfachen Austausch gegen eine vernetzbare TZ 320
- Integrierte Signalgeber können leicht um weitere, externe Signalgeber erweitert werden
- Integriertes Netzteil bietet zusätzliche Flexibilität
- Integrierter Schlüsseltaster ermöglicht berechtigte Begehung der Fluchttür

TÜRZENTRALEN STAND-ALONE – TZ 300 SERIE

Unser Basismodell kommt ohne Vernetzung aus. Es wurde für einfache Anwendungen oder kleine Gebäude konzipiert. Sie können mit dieser Türzentrale einzelne elektrisch verriegelte Fluchttüren zuverlässig steuern und überwachen. Somit ist Ihr Fluchtweg jederzeit gegen unbefugtes Begehen abgesichert. Die flächig bedienbare Schlaghaube kann von jedermann auch in Paniksituationen schnell und sicher betätigt werden.

TECHNISCHE DATEN

	TZ 300 SN AP	TZ 300 SN UP	TZ 300 S AP
Breite	77 mm	81 mm	77 mm
Höhe	197 mm	223 mm	197 mm
Tiefe	88 mm	in 62 mm tiefe UP-Dosen	88 mm
Akustisches Signal	75 dB	75 dB	75 dB
Anzahl Ausgänge	1	1	1
Anzahl Eingänge	1	1	1
Beleuchtet	nein	nein	nein
Betriebsspannung	24 V DC	24 V DC	24 V DC
Kontaktbelastbarkeit	30 V / 1 A	30 V / 1 A	30 V / 1 A
Mit Flachbandkabel	ja	ja	ja
Montageart	Aufputz	Unterputz	Aufputz
Nottaste	ja	ja	ja
Optische Anzeige	ja	ja	ja
Sabotagekontakt	ja	ja	ja
Schutzart	IP30	IP30	IP30
Stromaufnahme	100 mA	100 mA	100 mA
Stromversorgung für externe Verbraucher (24 V DC)	650 mA	600 mA	-
Betriebstemperatur	-10 °C...+55 °C	-10 °C...+55 °C	-10 °C...+55 °C
Versorgungsspannung	230 V	230 V	24 V DC
Verzögerte Nottaste	nein	nein	nein
Zylinderart	Euro Profilzylinder	Euro Profilzylinder	Euro Profilzylinder
Entspricht EltVTR	ja	ja	ja
Entspricht EN 13637	nein	nein	nein

TÜRZENTRALE TZ 300 SN – SYSTEMAUFBAU

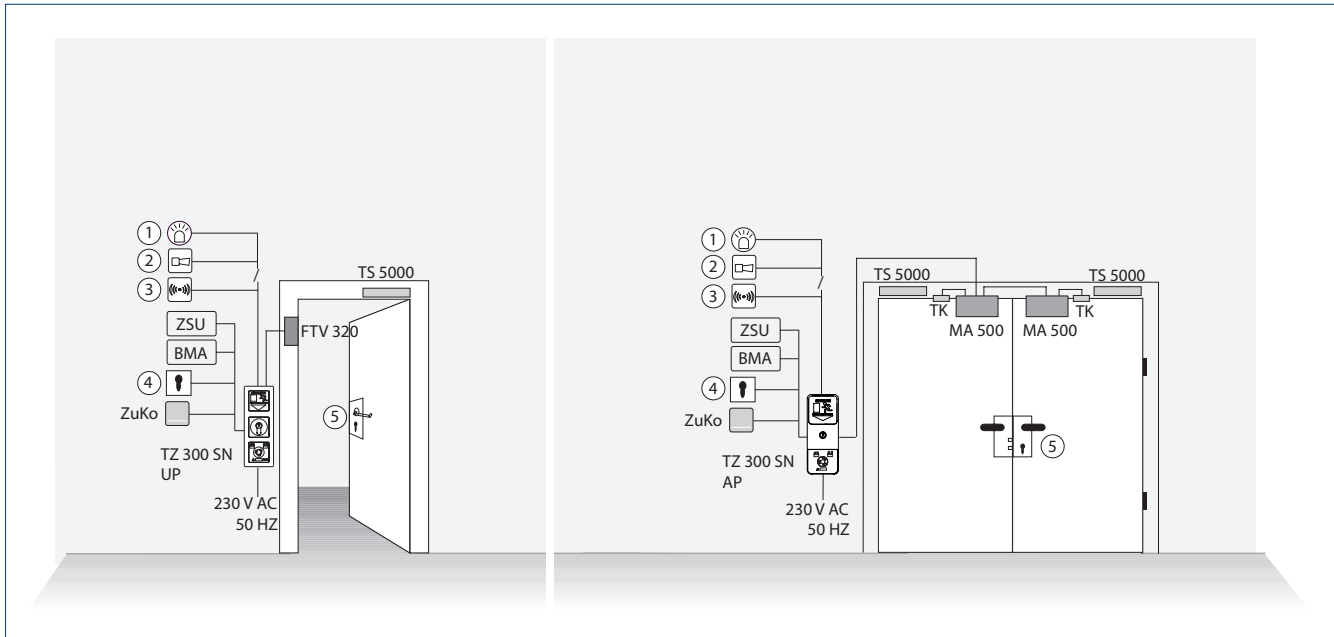

1 = Blitzleuchte | 2 = Signalhupe | 3 = Alarmmeldung | 4 = Schlüsseltaster | 5 = Panikschloss | BMA = Brandmeldeanlage | FTV 320 = Fluchttürverriegelung | MA 500 = Haltemagnet | TK = Türkontakt | TS 5000 = Türschließer | ZSU = Zeitschaltuhr | ZuKo = Zutrittskontrolle

FUNKTIONSBESCHREIBUNG

In Fluchtrichtung wird die Tür über ein zusätzliches elektrisches Verriegelungselement zugehalten, das von der Türzentrale – als zentraler Einheit des Systems – gesteuert wird. Die berechnete Begehung der gesicherten Tür kann über externe Ansteuerungselemente wie Schlüsseltaster, Zutrittskontrolle oder eine Sprechanlage erfolgen. In Fluchtrichtung ist eine berechnete Begehung zudem über den integrierten Schlüsseltaster der Türzentrale möglich. Bei einer Begehung von außen muss zusätzlich das Panikschloss mechanisch entriegelt werden.

Zeitüberwachung der Tür

Ist die Tür nach Ablauf der Freigabezeit für eine berechnete Ansteuerung nicht geschlossen, wird Voralarm ausgelöst, der auf die Zeitüberschreitung aufmerksam machen soll. Wird die Voralarmzeit ebenfalls überschritten, wird Türalarm ausgelöst, der über den Schlüsseltaster quittiert werden muss.

Begehung der Tür im Notfall

Über die integrierte Nottaste kann die Tür im Notfall jederzeit freigeschaltet werden. In der Türzentrale integrierte optische und akustische Signalgeber signalisieren das unberechtigte Begehen der Tür.

Sonstige Funktionen

- Dauerentriegeln
- Verriegeln
- Quittieren eines Alarms
- Notentriegelung über Brandmeldeanlage

Ausführungsvariante

Die Variante mit GEZE IQ lock C, einem selbstverriegelnden Kontaktschloss, anstelle des Panikschlosses bietet erhöhten Begehungskomfort von außen durch nur einen Bedienvorgang. Das mechanische Entriegeln des Schlosses und die Freigabe der Fluchtwegsicherung werden gleichzeitig ausgeführt. Über den integrierten Zylinderkontakt des IQ lock C wird das Schloss über den Profilzylinder entriegelt und gleichzeitig eine Kurzzeitfreigabe an der TZ 300 ausgeführt.

Systemkomponenten

- TZ 300 SN, AP/UP
- Fluchttürverriegelung FTV 320
- Fluchttüröffner mit Fallenschloss oder Haltemagnet mit Montageset und Türkontakt

Optionen

- Blitzleuchte, Signalhupe
- Externer Schlüsseltaster SCT 220, SCT 221, SCT 222, SCT 320

Hinweis

Zum Anschluss von zusätzlichen elektrischen Türöffnern oder Drückersperrschlössern ist eine Relaisplatine RP 220 (ID 102355) erforderlich.

BESTELLINFORMATION

Bezeichnung	Schalterprogramm	Ausführung	Id.Nr.
Türzentrale TZ 300 SN AP Bestehend aus: Steuerung mit Nottaste, Schlüsseltaster mit PHZ, Fluchtwegschild unbeleuchtet, Netzteil 24 V DC		grün	136573
Türzentrale TZ 300 SN UP Bestehend aus: Steuerung mit Nottaste, Schlüsseltaster mit PHZ, Fluchtwegschild unbeleuchtet, Netzteil 24 V DC	Gira E2	reinweiß matt	138324
Türzentrale TZ 300 S AP, mit Schlüsseltaster			136574
TZ 300, Steuerungseinheit UP			136572
Konfiguration Türzentralen			199289

Produkte



Türzentrale TZ 300 SN AP
(136573)
Türzentrale TZ 300 S AP
(136574)



Türzentrale TZ 300 SN UP
(138324)



TZ 300, Steuerungseinheit UP
(136572)

TZ 320



Türzentrale zur Steuerung von Fluchtwegtüren mit beleuchtetem Fluchtwegschild, Schlüsseltaster und Netzteil

ANWENDUNGSBEREICHE

- EltVTR und EN 13637-konforme Absicherung einer Fluchttür gegen unbefugtes Begehen
- An ein- und zweiflügeligen Türen einsetzbar
- Vernetzbarkeit über Bus ermöglicht z.B. Schleusensteuerungen, Weiterleitung von Alarmen, Anbindung an Gebäudeleittechnik
- Mit Motorschlössern und Drehtürantrieben kombinierbar
- Realisierung einer bidirektionalen Fluchttür
- Unterputzmontage sorgt für eine nahtlose Integration in das Gebäude

PRODUKTMERKMALE

- Flächig bedienbare Schlaghaube ermöglicht in Paniksituationen schnelle und sichere Betätigung der beleuchteten Nottaste
- Farbige Anschlussklemmen erleichtern die Montage
- Drei frei parametrierbare Eingänge und zwei frei parametrierbare Ausgänge bieten zahlreiche Möglichkeiten für zusätzliche Komponenten
- Anzahl der Ein- und Ausgänge lässt sich mit Hilfe des Erweiterungsmoduls IO 420 oder der Klemmenbox KL 220 (nur bei EltVTR) erweitern
- Beleuchtetes Fluchtwegschild verbessert die Sichtbarkeit
- Integriertes Netzteil bietet zusätzliche Flexibilität
- Integrierter Schlüsseltaster ermöglicht berechtigte Begehung der Fluchttür

TÜRZENTRALEN VERNETZBAR – TZ 320 SERIE

Vernetzung – das wird in dieser Produktserie großgeschrieben. Sie können hier komplexe Anwendungen realisieren, denn es gibt eine Vielzahl von Schnittstellen zu anderen Produkten und Systemen. Diese Türzentralen können dank der integrierten Busfunktion miteinander kommunizieren. Meldungen lassen sich auf Tableau oder PC visualisieren und können an übergeordnete Gebäudeleitsysteme weitergeleitet werden. Ihr Fluchtweg ist in jedem Fall gegen unbefugtes Begehen abgesichert. Gleichzeitig ist über die integrierte Nottaste eine Begehung in Notsituationen sichergestellt.

TECHNISCHE DATEN

	TZ 320 BSN UP	TZ 320 BSN AP	TZ 320 S UP
Breite	81 mm	77 mm	81 mm
Höhe	223 mm	197 mm	152 mm
Tiefe	in 62 mm tiefe UP-Dosen	88 mm	in 62 mm tiefe UP-Dosen
Akustisches Signal	75 dB	75 dB	75 dB
Anzahl Ausgänge	2	2	2
Anzahl Eingänge	3	3	3
Beleuchtet	ja	ja	nein
Betriebsspannung	24 V DC	24 V DC	24 V DC
Kontaktbelastbarkeit	30 V / 1 A	30 V / 1 A	30 V / 1 A
Mit Flachbandkabel	ja	ja	ja
Montageart	Unterputz	Aufputz	Unterputz
Nottaste	ja	ja	ja
Optische Anzeige	ja	ja	ja
Parametrierung	Serviceterminal ST 220	Serviceterminal ST 220	Serviceterminal ST 220
Sabotagekontakt	ja	ja	ja
Schutzart	IP30	IP30	IP30
Stromaufnahme	130 mA	130 mA	130 mA
Stromversorgung für externe Verbraucher (24 V DC)	600 mA	650 mA	-
Betriebstemperatur	-10 °C...+55 °C	-10 °C...+55 °C	-10 °C...+55 °C
Versorgungsspannung	230 V	230 V	24 V DC
Verzögerte Nottaste	nein	nein	nein
Zylinderart	Profilhalbzylinder	Profilhalbzylinder	Profilhalbzylinder
Entspricht EltVTR	ja	ja	ja
Entspricht EN 13637	ja	ja	nein

TÜRZENTRALE TZ 320 STANDARD – SYSTEMAUFBAU

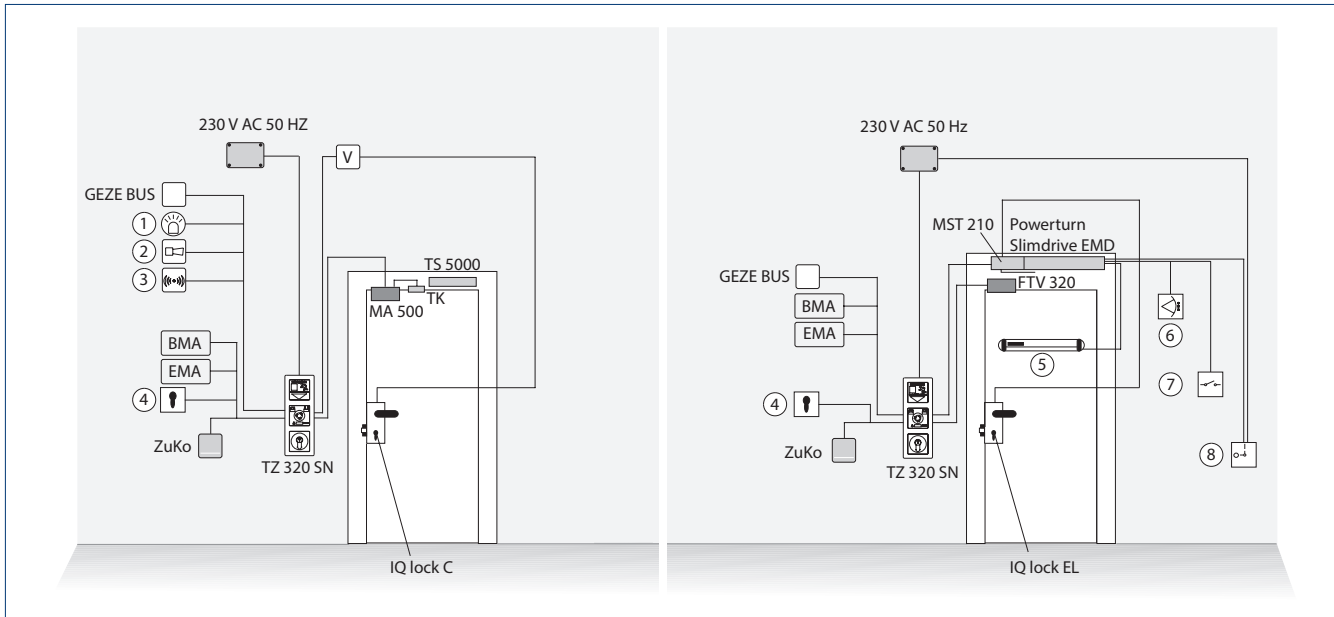

1 = Blitzleuchte | 2 = Signalhupe | 3 = Alarmmeldung | 4 = Schlüsseltaster | 5 = Sensorleiste | 6 = Bewegungsmelder | 7 = Kontaktgeber | 8 = Hauptschalter |
 BMA = Brandmeldeanlage | FTV 320 = Fluchttürverriegelung | FS = Fallenschloss | EMA = Einbruchmeldeanlage | MA 500 = Haltemagnet |
 MST 210 = Motorschlosssteuerung | Powerturn/Slimdrive EMD = Drehtürantrieb | TK = Türkontakt | TS 5000 = Türschließer | ZuKo = Zutrittskontrolle

FUNKTIONSBESCHREIBUNG

In Fluchtrichtung wird die Tür über ein zusätzliches elektrisches Verriegelungselement gehalten, das von der Türzentrale – als zentraler Einheit des Systems – gesteuert wird. Die berechnigte Begehung der gesicherten Tür kann über externe Ansteuerelemente wie Schlüsseltaster, Zutrittskontrolle oder eine Sprechanlage erfolgen. In Fluchtrichtung ist eine berechnigte Begehung zudem über den integrierten Schlüsseltaster der Türzentrale möglich. Bei einer Begehung von außen muss zusätzlich das Panikschloss mechanisch entriegelt werden.

Zeitüberwachung der Tür

Ist die Tür nach Ablauf der Freigabezeit für eine berechnigte Ansteuerung nicht geschlossen, wird Voralarm ausgelöst, der auf die Zeitüberschreitung aufmerksam machen soll. Wird die Voralarmzeit ebenfalls überschritten, wird Türalarm ausgelöst, der über den Schlüsseltaster quittiert werden muss.

Begehung der Tür im Notfall

Über die integrierte Nottaste kann die Tür im Notfall jederzeit freigeschaltet werden. In der Türzentrale integrierte optische und akustische Signalgeber signalisieren das unberechnigte Begehen der Tür.

Zentrale Steuerung und Visualisierung

Durch die integrierte Busfunktion der TZ 320 kann über die Tableaueinheit TE 220 oder myGEZE Control eine zentrale Visualisierung und Steuerung der einzelnen Türen erfolgen.

Busfunktionen

Einbruchmeldeanlagen (EMA), Brandmeldeanlagen (BMA) oder Zeitschaltuhren (ZSU) lassen sich an eine Türzentrale im Bussystem anschließen. Die Meldungen können über den Bus an alle weiteren Türzentralen weitergeleitet werden. Es sind jeweils bis zu fünf Gruppen möglich.

Hinweis: Bei EN 13637-konformen Zentralen ist die Weiterleitung des BMA-Signals nicht zulässig.

Sonstige Funktionen

- Dauerentriegeln
- Verriegeln
- Quittieren eines Alarms
- Notentriegelung über Brandmeldeanlage

Ausführungsvarianten

Die Variante mit IQ lock C, einem selbstverriegelnden Kontaktschloss, anstelle des Panikschlosses bietet erhöhten Begehkomfort von außen durch nur einen Bedienvorgang. Das mechanische Entriegeln des Schlosses und die Freigabe der Fluchtwegsicherung werden gleichzeitig ausgeführt. Über den integrierten Zylinderkontakt des IQ lock C wird das Schloss über den Profilzylinder entriegelt und gleichzeitig eine Kurzzeitfreigabe an der TZ 320 ausgeführt.

Die Variante mit IQ lock EL, einem selbstverriegelnden Motorschloss, kombiniert mit Drehtürantrieb bietet erhöhten Begehkomfort durch vollautomatisches Öffnen der Tür nach einer berechtigten Begehung. Im Tagbetrieb kann die Türzentrale dauerentriegelt werden, so dass eine Begehung über Taster oder Radarmelder durch jeden möglich ist. Nachts kann die Türzentrale verriegelt werden, wodurch eine Begehung nur noch durch Berechtigte erfolgen kann. Zudem ist durch die Selbstverriegelung zu jeder Zeit ein versicherungstechnischer Verschluss gewährleistet.

Planungshinweis

Mit zwei frei programmierbaren Ausgängen und drei programmierbaren Eingängen ist die TZ 320 sehr gut ausgestattet. Werden aufgrund der Anforderungen mehr Aus- oder Eingänge benötigt, ist das System TZ 320 Komfort mit der Klemmenbox KL 220 (nur bei EItVTR) oder dem Erweiterungsmodul IO 420 zu verwenden. Werden z. B. zusätzlich zu einem Drehtürantrieb noch Alarmmeldungen benötigt oder müssen sonstige Meldungen an eine zentrale Gebäudeleittechnik weitergeleitet werden, sind mehr als zwei Ausgänge erforderlich.

Systemkomponenten

- Türzentrale TZ 320 SN AP/UP
- Fluchttürverriegelung FTV 320
- Fluchttüröffner mit Fallenschloss oder Haltemagnet mit Montageset und Türkontakt

Optionen

- Blitzleuchte, Signalhupe
- Externer Schlüsseltaster SCT 220, SCT 221 (nur bei EItVTR), SCT 222, SCT 320
- Externer Nottaster NOT 320
- Unterbrechungsfreie Spannungsversorgung (USV)
- Terminal T 320
- Serviceterminal ST 220
- IQ lock EL, EM, C, M
- Drehtürantriebe Slimdrive EMD, ECturn, Powerturn
- Tableaueinheit TE 220
- Erweiterung der digitalen Ein- und Ausgänge über Erweiterungsmodul IO 420
- Anbindung an BACnet IP über myGEZE Control

BESTELLINFORMATION

Bezeichnung	Schalterprogramm	Ausführung	Id.Nr.
Türzentrale TZ 320 BSN, UP Bestehend aus: Steuerung mit Nottaste, Schlüsseltaster mit PHZ, Fluchtwegschild beleuchtet, Netzteil 24 V DC	Jung AS 500 Jung LS 990 Gira E2 Gira E2	weiß Edelstahl anthrazit reinweiß matt	131124 131128 131163 131162
Türzentrale TZ 320 BSN, UP, EN 13637 Bestehend aus: Steuerung mit Nottaste, Schlüsseltaster mit PHZ, Fluchtwegschild beleuchtet, Netzteil 24 V DC	Jung AS 500 Jung LS 990 Gira E2 Gira E2	weiß Edelstahl anthrazit reinweiß matt	193509 193510 193511 193542
Türzentrale TZ 320 SN, UP Bestehend aus: Steuerung mit Nottaste, Schlüsseltaster mit PHZ, Fluchtwegschild unbeleuchtet, Netzteil 24 V DC	Jung AS 500 Jung LS 990 Gira E2 Gira E2	weiß Edelstahl anthrazit reinweiß matt	131125 131129 131165 131164
Türzentrale TZ 320 S, UP Bestehend aus: Steuerung mit Nottaste, Schlüsseltaster mit PHZ, Fluchtwegschild unbeleuchtet	Jung AS 500 Jung LS 990 Gira E2 Gira E2	weiß Edelstahl anthrazit reinweiß matt	131126 131130 131167 131166
Türzentrale TZ 320 BSN, AP Bestehend aus: Steuerung mit Nottaste, Schlüsseltaster mit PHZ, Fluchtwegschild beleuchtet, Netzteil 24 V DC		weiß-aluminium grün	131131 130345
Türzentrale TZ 320 BSN, AP, EN 13637 Bestehend aus: Steuerung mit Nottaste, Schlüsseltaster mit PHZ, Fluchtwegschild beleuchtet, Netzteil 24 V DC		weiß-aluminium grün	193546 193545
Türzentrale TZ 320 SN, AP Bestehend aus: Steuerung mit Nottaste, Schlüsseltaster mit PHZ, Fluchtwegschild unbeleuchtet, Netzteil 24 V DC		weiß-aluminium grün	131133 130346
Türzentrale TZ 320 BS, AP Bestehend aus: Steuerung mit Nottaste, Schlüsseltaster mit PHZ, Fluchtwegschild beleuchtet		weiß-aluminium grün	132310 132286
Türzentrale TZ 320 BS, AP, EN 13637 Bestehend aus: Steuerung mit Nottaste, Schlüsseltaster mit PHZ, Fluchtwegschild beleuchtet, Betriebsspannung 24 V DC		weiß-aluminium grün	193544 193543
Türzentrale TZ 320 S, AP Bestehend aus: Steuerung mit Nottaste, Schlüsseltaster mit PHZ, Fluchtwegschild unbeleuchtet		weiß-aluminium grün	132311 132287
Konfiguration Türzentralen			199289
Steuerungseinheit TZ 320 UP Steuerungseinheit mit Nottaster-Schlaghaube aus transparentem Kunststoff			129586

Produkte



Türzentrale TZ 320 BSN UP,
Gira E2 reinweiß matt (131162)



Türzentrale TZ 320 BSN UP,
EN 13637, Gira E2 reinweiß
matt (193542)



Türzentrale TZ 320 BSN UP,
Gira E2 anthrazit (131163)



Türzentrale TZ 320 BSN UP,
EN 13637, Gira E2 anthrazit
(193511)



Türzentrale TZ 320 BSN UP,
Jung AS 500 weiß (131124)



Türzentrale TZ 320 BSN UP,
EN 13637, Jung AS 500 weiß
(193509)



Türzentrale TZ 320 BSN UP,
Jung LS 990 Edelstahl (131128)



Türzentrale TZ 320 BSN UP,
EN 13637, Jung LS 990 Edel-
stahl (193510)



Türzentrale TZ 320 BSN AP
(130345),
Türzentrale TZ 320 SN AP
(130346),
Türzentrale TZ 320 BS AP
(132286),
Türzentrale TZ 320 S AP
(132287)



Türzentrale TZ 320 BSN, AP,
EN 13637 (193545),
Türzentrale TZ 320 BS, AP,
EN 13637 (193543)



Türzentrale TZ 320 BSN AP
(131131),
Türzentrale TZ 320 SN AP
(131133),
Türzentrale TZ 320 BS AP
(132310),
Türzentrale TZ 320 S AP
(ID 132311)



Türzentrale TZ 320 BSN, AP,
EN 13637 (193546),
Türzentrale TZ 320 BS, AP,
EN 13637 (193544)



Steuerungseinheit TZ 320 UP
(129586)

TZ 320 – Edelstahl



Türzentrale zur Steuerung von Fluchttüren mit beleuchtetem Fluchtwegschild, Schlüsseltaster und Netzteil

ANWENDUNGSBEREICHE

- EltVTR und EN 13637-konforme Absicherung einer Fluchttür gegen unbefugtes Begehen
- An ein- und zweiflügeligen Türen einsetzbar
- Vernetzbarkeit über Bus ermöglicht z.B. Schleusensteuerungen, Weiterleitung von Alarmen, Anbindung an Gebäudeleittechnik
- Mit Motorschlössern und Drehtürantrieben kombinierbar
- Realisierung einer bidirektionalen Fluchttür
- Unterputzmontage sorgt für eine nahtlose Integration in das Gebäude

PRODUKTMERKMALE

- Flächig bedienbare Schlaghaube ermöglicht in Paniksituationen schnelle und sichere Betätigung der beleuchteten Nottaste
- Farbige Anschlussklemmen erleichtern den elektrischen Anschluss
- Drei frei parametrierbare Eingänge und zwei frei parametrierbare Ausgänge bieten zahlreiche Möglichkeiten für zusätzliche Komponenten
- Anzahl der Ein- und Ausgänge lässt sich mit Hilfe des Erweiterungsmoduls IO 420 oder der Klemmenbox KL 220 erweitern
- Integriertes Netzteil bietet zusätzliche Flexibilität
- Integrierter Schlüsseltaster ermöglicht berechtigte Begehung der Fluchttür
- Robustes und formschönes Edelstahlgehäuse
- Hinterleuchtung mit LED Backlight möglich
- Montage in Edelstahlkasten

TÜRZENTRALEN VERNETZBAR – TZ 320 EDELSTAHL-SERIE

Die Design-Ausführung der TZ 320 ist mit hochwertigem Edelstahl verkleidet. Dadurch ist sie besonders stabil und bietet erhöhten Schutz gegen Vandalismus. Die integrierte Sabotagesicherung wird ausgelöst, sobald die Frontplatte entfernt wird. Durch die identischen Ausführungen der Frontplatten bei Aufputz und Unterputz sehen die beiden Varianten nahezu identisch aus. Einzig durch etwas größere Abmessungen lässt sich ein Unterschied feststellen. Dies ermöglicht es im Gebäude eine einheitliche Optik zu erhalten. Diese Türzentralen können mit einer „backlight“-LED-Anzeige ausgestattet werden. Die LEDs können verschiedene Funktionen signalisieren z.B. Tür geschlossen (rot) oder Tür offen (grün) sowie LEDs permanent (grün) oder bei Alarm (rot).

TECHNISCHE DATEN

	TZ 320 BSN Edelstahl, UP-Dosen-Set EN 13637	TZ 320 SN Edelstahl, UP-Dosen-Set	TZ 320 BSN Edelstahl, UP-Set EN 13637	TZ 320 SN Edelstahl, UP-Set	TZ 320 BSN Edelstahl, AP-Set EN 13637
Breite	98 mm	98 mm	98 mm	98 mm	78 mm
Höhe	260 mm	260 mm	260 mm	260 mm	240 mm
Tiefe	11,5 mm	11,5 mm	70 mm	70 mm	70 mm
Akustisches Signal	75 db	75 db	75 db	75 db	75 db
Anzahl Ausgänge	2 Stk.	2 Stk.	2 Stk.	2 Stk.	2 Stk.
Anzahl Eingänge	3 Stk.	3 Stk.	3 Stk.	3 Stk.	3 Stk.
Beleuchtet	nein	nein	nein	nein	nein
Betriebsspannung	24 V DC	24 V DC	24 V DC	24 V DC	24 V DC
Kontaktbelastbarkeit	30 V / 1 A	30 V / 1 A	30 V / 1 A	30 V / 1 A	30 V / 1 A
Mit Flachbandkabel	ja	ja	ja	ja	ja
Montageart	Unterputz	Unterputz	Unterputz	Unterputz	Aufputz
Nottaste	ja	ja	ja	ja	ja
Optische Anzeige	ja	ja	ja	ja	ja
Parametrierung	Serviceterminal ST 220	Serviceterminal ST 220	Serviceterminal ST 220	Serviceterminal ST 220	Serviceterminal ST 220
Sabotagekontakt	ja	ja	ja	ja	ja
Schutzart	IP30	IP30	IP30	IP30	IP30
Stromaufnahme	130 mA	130 mA	130 mA	130 mA	130 mA
Stromversorgung für externe Verbraucher (24 V DC)	950 mA	600 mA	950 mA	600 mA	950 mA
Versorgungsspannung	230 V	230 V	230 V	230 V	230 V
Betriebstemperatur	-10 - 55 °C	-10 - 55 °C	-10 - 55 °C	-10 - 55 °C	-10 - 55 °C
Zylinder Art	Euro Halbprofilzylinder	Euro Halbprofilzylinder	Euro Halbprofilzylinder	Euro Halbprofilzylinder	Euro Halbprofilzylinder
Entspricht EltVTR	ja, nur in Verbindung mit zusätzlichem Fluchtwegschild gem. EltVTR	ja	ja, nur in Verbindung mit zusätzlichem Fluchtwegschild gem. EltVTR	ja	ja, nur in Verbindung mit zusätzlichem Fluchtwegschild gem. EltVTR
Entspricht EN 13637	ja	nein	ja	nein	ja

TÜRZENTRALE TZ 320 STANDARD – SYSTEMAUFBAU

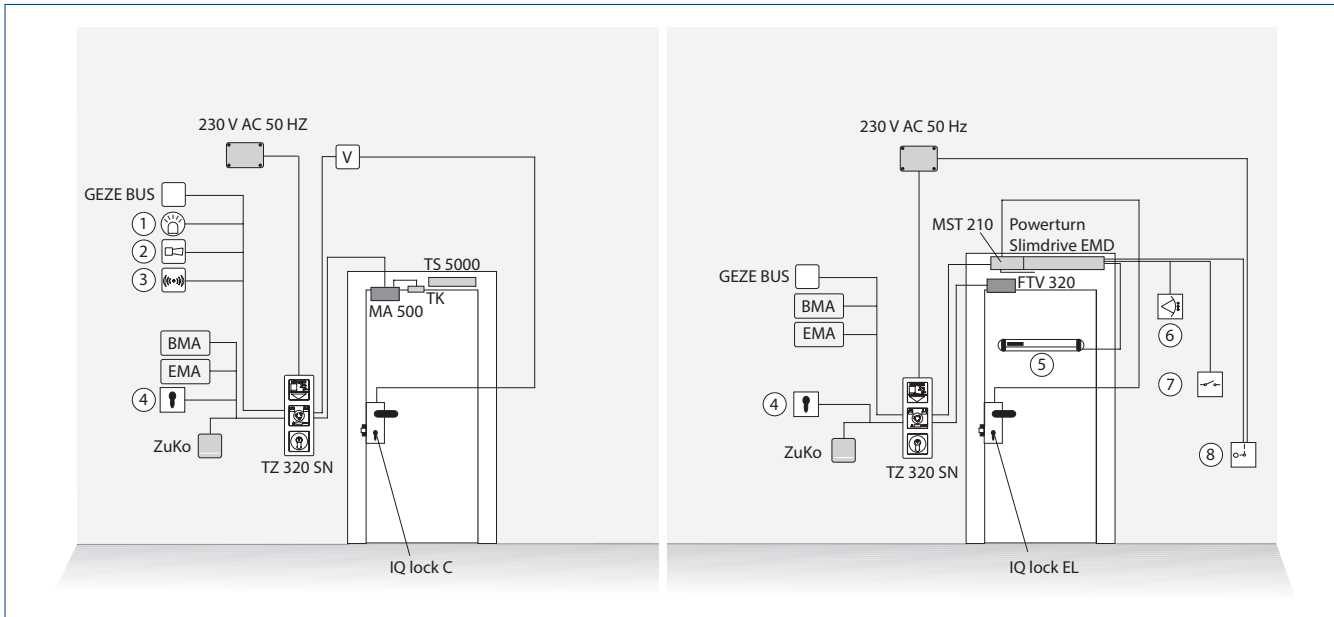

1 = Blitzleuchte | 2 = Signalhupe | 3 = Alarmmeldung | 4 = Schlüsseltaster | 5 = Sensorleiste | 6 = Bewegungsmelder | 7 = Kontaktgeber | 8 = Hauptschalter |
 BMA = Brandmeldeanlage | FTV 320 = Fluchttürverriegelung | FS = Fallenschloss | EMA = Einbruchmeldeanlage | MA 500 = Haltemagnet |
 MST 210 = Motorschlosssteuerung | Powerturn / Slimdrive EMD = Drehtürantrieb | TK = Türkontakt | TS 5000 = Türschließer | ZuKo = Zutrittskontrolle

FUNKTIONSBESCHREIBUNG

In Fluchrichtung wird die Tür über ein zusätzliches elektrisches Verriegelungselement gehalten, das von der Türzentrale – als zentraler Einheit des Systems – gesteuert wird. Die berechnete Begehung der gesicherten Tür kann über externe Ansteuerelemente wie Schlüsseltaster, Zutrittskontrolle oder eine Sprechanlage erfolgen. In Fluchrichtung ist eine berechnete Begehung zudem über den integrierten Schlüsseltaster der Türzentrale möglich. Bei einer Begehung von außen muss zusätzlich das Panikschloss mechanisch entriegelt werden.

Zeitüberwachung der Tür

Ist die Tür nach Ablauf der Freigabezeit für eine berechnete Ansteuerung nicht geschlossen, wird Voralarm ausgelöst, der auf die Zeitüberschreitung aufmerksam machen soll. Wird die Voralarmzeit ebenfalls überschritten, wird Türalarm ausgelöst, der über den Schlüsseltaster quittiert werden muss.

Begehung der Tür im Notfall

Über die integrierte Nottaste kann die Tür im Notfall jederzeit freigeschaltet werden. In der Türzentrale integrierte optische und akustische Signalgeber signalisieren das unberechtigte Begehen der Tür.

Zentrale Steuerung und Visualisierung

Durch die integrierte Busfunktion der TZ 320 kann über die Tableaueinheit TE 220 oder myGEZE Control eine zentrale Visualisierung und Steuerung der einzelnen Türen erfolgen.

Busfunktionen

Einbruchmeldeanlagen (EMA), Brandmeldeanlagen (BMA) oder Zeitschaltuhren (ZSU) lassen sich an eine Türzentrale im Bussystem anschließen. Die Meldungen können über den Bus an alle weiteren Türzentralen weitergeleitet werden. Es sind jeweils bis zu fünf Gruppen möglich.

Hinweis: Bei EN 13637-konformen Zentralen ist die Weiterleitung des BMA-Signals nicht zulässig.

Sonstige Funktionen

- Dauerentriegeln
- Verriegeln
- Quittieren eines Alarms
- Notentriegelung über Brandmeldeanlage

Ausführungsvarianten

Die Variante mit IQ lock C, einem selbstverriegelnden Kontaktschloss, anstelle des Panikschlosses bietet erhöhten Begehkomfort von außen durch nur einen Bedienvorgang. Das mechanische Entriegeln des Schlosses und die Freigabe der Fluchtwegsicherung werden gleichzeitig ausgeführt. Über den integrierten Zylinderkontakt des IQ lock C wird das Schloss über den Profilzylinder entriegelt und gleichzeitig eine Kurzzeitfreigabe an der TZ 320 ausgeführt.

Die Variante mit IQ lock EL, einem selbstverriegelnden Motorschloss, kombiniert mit Drehtürantrieb bietet erhöhten Begehkomfort durch vollautomatisches Öffnen der Tür nach einer berechtigten Begehung. Im Tagbetrieb kann die Türzentrale dauerentriegelt werden, so dass eine Begehung über Taster oder Radarmelder durch jeden möglich ist. Nachts kann die Türzentrale verriegelt werden, wodurch eine Begehung nur noch durch Berechtigte erfolgen kann. Zudem ist durch die Selbstverriegelung zu jeder Zeit ein versicherungstechnischer Verschluss gewährleistet.

Planungshinweis

Mit zwei frei programmierbaren Ausgängen und drei programmierbaren Eingängen ist die TZ 320 sehr gut ausgestattet. Werden aufgrund der Anforderungen mehr Aus- oder Eingänge benötigt, ist das System TZ 320 Komfort mit der Klemmenbox KL 220 (nur bei EItVTR) oder dem Erweiterungsmodul IO 420 zu verwenden. Werden z. B. zusätzlich zu einem Drehtürantrieb noch Alarmmeldungen benötigt oder müssen sonstige Meldungen an eine zentrale Gebäudeleittechnik weitergeleitet werden, sind mehr als zwei Ausgänge erforderlich.

Systemkomponenten

- Türzentrale TZ 320 SN AP/UP
- Fluchttürverriegelung FTV 320
- Fluchttüröffner mit Fallenschloss oder Haltemagnet mit Montageset und Türkontakt

Optionen

- Blitzleuchte, Signalhupe
- Externer Schlüsseltaster SCT 220, SCT 221 (nur bei EItVTR), SCT 222, SCT 320
- Externer Nottaster NOT 320
- Unterbrechungsfreie Spannungsversorgung (USV)
- Terminal T 320
- Serviceterminal ST 220
- IQ lock EL, EM, C, M
- Drehtürantriebe Slimdrive EMD, ECTurn, Powerturn
- Tableaueinheit TE 220
- Anbindung an BACnet IP über myGEZE Control

BESTELLINFORMATION

Bezeichnung	Ausführung	Id.Nr.
Türzentrale TZ 320 SN Edelstahl, AP-Set Bestehend aus: Edelstahl-Frontplatte AP Standard mit Aussparung für Profilzylinder, Edelstahl-Gehäuse AP, Steuerungseinheit TZ 320 UP mit Nottaste, Schlüsselschalter SCT 320, Fluchtwegschild vormontiert, SCT-Design-Kleberahmen, NET 320 Netzteil 24 V DC 750 mA	Edelstahl	155036
Türzentrale TZ 320 BSN Edelstahl, AP-Set, EN 13637 Bestehend aus: Edelstahl-Frontplatte AP Standard mit Aussparung für Profilzylinder, Edelstahl-Gehäuse AP, Steuerungseinheit TZ 320 UP mit Nottaste, Schlüsseltaster SCT 320, Fluchtwegschild vormontiert, SCT-Design-Kleberahmen, Netzteil 24 V DC Ausgangsstrom max. 950 mA, Spannungsversorgung 230 V AC, Betriebsspannung 24 V DC	Edelstahl	193506
Türzentrale TZ 320 SN, Edelstahl, UP, Set Bestehend aus: Edelstahl-Frontplatte UP Standard mit Aussparung für Profilzylinder, Edelstahl-Gehäuse UP, Steuerungseinheit TZ 320 UP mit Nottaste, Schlüsselschalter SCT 320, Fluchtwegschild vormontiert, SCT-Design-Kleberahmen, NET 320 Netzteil 24 V DC 750 mA	Edelstahl	155037
Türzentrale TZ 320 BSN Edelstahl, UP-Set, EN 13637 Bestehend aus: Edelstahl-Frontplatte UP Standard mit Aussparung für Profilzylinder, Edelstahl-Gehäuse UP, Steuerungseinheit TZ 320 UP mit Nottaste, Schlüsseltaster SCT 320, Fluchtwegschild vormontiert, SCT-Design-Kleberahmen, Netzteil 24 V DC, Ausgangsstrom max. 950 mA, Spannungsversorgung 230 V AC, Betriebsspannung 24 V DC	Edelstahl	193507
Türzentrale TZ 320 SN, Edelstahl, UP-Dosen, Set Bestehend aus: Edelstahl-Frontplatte UP Standard mit Aussparung für Profilzylinder-Distanzrahmen weiß, Steuerungseinheit TZ 320 UP mit Nottaste, Schlüsselschalter SCT 320, Fluchtwegschild vormontiert, SCT-Design-Kleberahmen, NET 320 Netzteil 24 V DC 750 mA	Edelstahl	155503
Türzentrale TZ 320 BSN Edelstahl, UP-Dosen-Set, EN 13637 Bestehend aus: Edelstahl-Frontplatte UP Standard mit Aussparung für Profilzylinder, Distanzrahmen weiß, Steuerungseinheit TZ 320 UP mit Nottaster, Schlüsseltaster SCT 320, Fluchtwegschild vormontiert, SCT-Design-Kleberahmen, Netzteil 24 V DC Nicht enthalten: Wand-Befestigungsschrauben Ausgangsstrom max. 950 mA, Spannungsversorgung 230 V AC, Betriebsspannung 24 V DC	Edelstahl	193508
TZ 32x Edelstahl-Gehäuse	Aufputz Unterputz	155016 155017
Edelstahl-Frontplatte, Standard Mit Aussparung für Profilzylinder	Aufputz Unterputz	155024 155027
Edelstahl Frontplatte, Standard, EN 13637 Inkl. Macrolonscheibe mit vormontiertem Fluchtwegschild	Aufputz Unterputz	193550 193552
Edelstahl-Frontplatte, RFID Mit Aussparung für RFID-Leser	Aufputz Unterputz	155025 155028
Edelstahl Frontplatte RFID, EN 13637 Mit Aussparung für RFID-Leser, Inkl. Macrolonscheibe mit vormontiertem Fluchtwegschild	Aufputz Unterputz	193551 193553
Konfiguration Türzentralen		199289
Steuerungseinheit TZ 320 UP Steuerungseinheit mit Nottaster-Schlaghaube aus transparentem Kunststoff		129586
ZUBEHÖR		
Distanzrahmen für Edelstahl-Gehäuse AP Zur Montage der Türzentrale mit AP-Edelstahl-Gehäuse		158696
Distanzrahmen für Edelstahl-Frontplatte UP Zur Montage der Türzentrale mit UP-Edelstahl-Frontplatte in Standard-UP-Dosen		155030
LED-Backlight, GN/RD Zur optischen Hinterleuchtung der Edelstahl-Frontplatte		155031
SCT-Design-Kleberahmen, eckig/rund Zum Anbringen um die PZ-Aussparung auf der Frontplatte		155034
Zubehör Netzanschluss Zugentlastung der Kabel, Erdung des V2A Gehäuses Anschluss der Netzzuleitung durch Wago-Anschlussklemme		155035

Produkte



Türzentrale TZ 320 SN
Edelstahl, AP-Set (155036)



Türzentrale TZ 320 BSN Edelstahl, AP-Set,
EN 13637(193506)



Türzentrale TZ 320 SN
Edelstahl, UP-Set (155037)



Türzentrale TZ 320 BSN
Edelstahl, UP-Set, EN 13637
(193507)



Türzentrale TZ 320 SN,
Edelstahl, UP-Dosen, Set
(ID 155503)



Türzentrale TZ 320 BSN Edelstahl, UP-Dosen-Set, EN 13637
(ID 193508)



TZ 32x Edelstahl-Gehäuse, AP
(155016)



TZ 32x Edelstahl-Gehäuse, UP
(155017)



Edelstahl-Frontplatte,
Standard, AP (155024)



Edelstahl Frontplatte, Stan-
dard, EN 13637 (193550)



Edelstahl-Frontplatte RFID, AP
(155025)



Edelstahl Frontplatte RFID, AP
EN 13637 (193551)



Steuerungseinheit TZ 320 UP
(129586)

Terminal T 320



Slave Steuerung für bidirektionale Fluchtwege mit einer TZ 320 oder TZ 322 (nur mit EltVTR) mit integriertem Schlüsseltaster

ANWENDUNGSBEREICHE

- Terminal fungiert als zusätzliches Interface für eine TZ 320 zur Auslösung einer indirekten Freigabe einer bidirektionalen Fluchttür
- Realisierung einer bidirektionalen Fluchttür
- Realisierung eines Fluchtbalkons

PRODUKTMERKMALE

- Flächig bedienbare Schlaghaube ermöglicht in Paniksituationen schnelle und sichere Betätigung der beleuchteten Nottaste
- Farbige Anschlussklemmen erleichtern den elektrischen Anschluss
- Integrierter Schlüsseltaster ermöglicht berechnete Begehung der Fluchttür
- Beleuchtetes Fluchtwegschild verbessert die Sichtbarkeit (nur bei EN 13637)

TERMINAL FÜR BIDIREKTIONALE FLUCHTWEGE – T 320 SERIE

Ihr Fluchtweg geht in beide Richtungen? Kein Problem! Türen, die in beide Richtungen den Fluchtweg sichern sollen, werden auf einer Seite mit einer TZ 320 und auf der anderen Seite mit einem T 320 ausgestattet. Somit lässt sich die Tür im Gefahrenfall von beiden Seiten über eine Nottaste zu jeder Zeit sicher freischalten. Die Ansteuerung des elektrischen Verriegelungselements kann über das Terminal ebenso wie über die Türzentrale erfolgen. Dieses Verriegelungselement hält die Türen verschlossen und verhindert ein unberechtigtes Begehen.

TECHNISCHE DATEN

	Terminal T 320 AP	T 320 UP Steuerungseinheit
Breite	77 mm	für Montage in 55 mm Raster
Höhe	197 mm	für Montage in 55 mm Raster
Tiefe	88 mm	in 62 mm tiefe UP-Dosen
Akustisches Signal	75 dB	75 dB
Beleuchtet	optional	nein
Betriebsspannung	24 V DC	24 V DC
Mit Flachbandkabel	ja	ja
Montageart	Aufputz	Unterputz
Nottaste	ja	ja
Optische Anzeige	ja	ja
Sabotagekontakt	ja	ja
Schutzart	IP30	IP30
Stromaufnahme	100 mA	100 mA
Betriebstemperatur	-10 °C...+55 °C	-10 °C...+55 °C
Versorgungsspannung	24 V DC	24 V DC
Verzögerte Nottaste	nein	nein
Versorgungsspannung	230 V	230 V
Verzögerte Nottaste	nein	nein
Zylinderart	Profilhalbzylinder	-
Entspricht EltVTR	ja	ja
Entspricht EN 13637	ja	ja

BIDIREKTIONALER FLUCHTWEG – SYSTEMAUFBAU

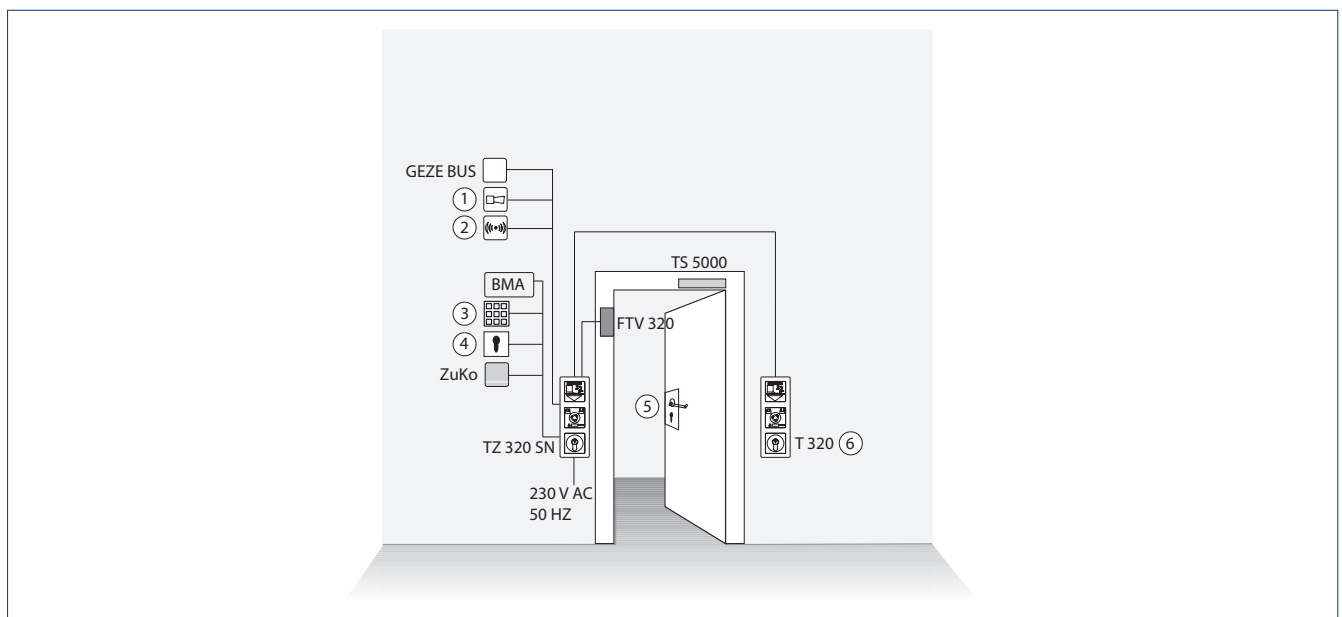

1 = Signalhupe | 2 = Alarmmeldung | 3 = Toplock | 4 = Schlüsseltaster | 5 = Panikschloss | 6 = Terminal/Türzentrale

SYSTEMBESCHREIBUNG

Berechtigte Begehung in die 1. Fluchtrichtung

Die berechtigte Begehung der gesicherten Tür in die 1. Fluchtrichtung erfolgt über den integrierten Schlüsselschalter der Türzentrale. Zusätzlich ist eine Begehung über externe Elemente, wie z. B. eine Zutrittskontrolle oder einen Schlüsseltaster, möglich. Die Tür wird für eine einstellbare Zeit für eine berechtigte Begehung freigegeben (Kurzzeitfreigabe).

Berechtigte Begehung in die 2. Fluchtrichtung

Die berechtigte Begehung der gesicherten Tür in die 2. Fluchtrichtung erfolgt über den integrierten Schlüsselschalter des Terminals. Zusätzlich ist eine Begehung über externe Elemente, wie z. B. eine Zutrittskontrolle oder einen Schlüsseltaster, möglich. Die Tür wird für eine einstellbare Zeit für eine berechtigte Begehung freigegeben (Kurzzeitfreigabe).

Zeitüberwachung der Tür

Ist die Tür nach Ablauf der Freigabezeit für eine berechtigte Ansteuerung nicht geschlossen, wird Voralarm ausgelöst, der auf die Zeitüberschreitung aufmerksam machen soll. Wird die Voralarmzeit ebenfalls überschritten, wird Türalarm ausgelöst, der über den Schlüsseltaster quittiert werden muss. Um sicherzustellen, dass die Tür nach einer Begehung wieder selbsttätig schließt, ist sie mit einem Türschließer ausgestattet.

Begehung der Tür im Notfall

Über die integrierte Nottaste an der Türzentrale und/oder am Terminal kann die Tür im Notfall jederzeit freigeschaltet werden. In der Türzentrale und im Terminal integrierte optische und akustische Signalgeber signalisieren das unberechtigte Begehen der Tür. Zusätzlich besteht die Möglichkeit, über einen Alarmkontakt externe Signalgeber anzusteuern oder eine Meldung an eine Gebäudeleittechnik weiterzuleiten.

BESTELLINFORMATION

Bezeichnung	Ausführung	Id.Nr.
Terminal T 320 AP	weiß-aluminium	141032
Bestehend aus: Steuerung mit Nottaste, Schlüsseltaster mit PHZ, Fluchtwegschild unbeleuchtet	grün	141031
Terminal T 320 AP, EN 13637	weiß-aluminium	193548
Bestehend aus: Steuerung mit Nottaste, Schlüsseltaster mit PHZ, Fluchtwegschild unbeleuchtet	grün	193547
Steuerungseinheit T 320 UP (Kein komplettes UP-Set verfügbar, Zusammenstellung aus Einzelkomponenten)		140999

Produkte



Steuerungseinheit T 320 AP
(141031)



Steuerungseinheit T 320 AP
(193547)



Steuerungseinheit T 320 AP
(141032)



Steuerungseinheit T 320 AP
(193548)



Steuerungseinheit T 320 UP
(140999)

TZ 321



Türzentrale zur Steuerung von Fluchttüren mit einstellbarer, verzögerter Nottaste, Schlüsseltaster und Netzteil

ANWENDUNGSBEREICHE

- Verzögerte Entriegelung der Fluchttür erschwert unbefugte Begehung
- An ein- und zweiflügeligen Türen einsetzbar
- Vernetzbarkeit über Bus ermöglicht z.B. Schleusensteuerungen, Weiterleitung von Alarmen, Anbindung an Gebäudeleittechnik
- Mit Motorschlössern und Drehtürantrieben kombinierbar
- Realisierung einer bidirektionalen Fluchttür
- Aufputzmontage ermöglicht mit geringem Aufwand eine nachträgliche Montage an der Tür

PRODUKTMERKMALE

- Flächig bedienbare Schlaghaube ermöglicht in Paniksituationen schnelle und sichere Betätigung der beleuchteten Nottaste
- Farbige Anschlussklemmen erleichtern den elektrischen Anschluss
- Drei frei parametrierbare Eingänge und zwei frei parametrierbare Ausgänge bieten zahlreiche Möglichkeiten für zusätzliche Komponenten
- Anzahl der Ein- und Ausgänge lässt sich mit Hilfe des Erweiterungsmoduls IO 420 oder der Klemmenbox KL 220 erweitern
- Integriertes Netzteil bietet zusätzliche Flexibilität
- Integrierter Schlüsseltaster ermöglicht berechtigte Begehung der Fluchttür

TÜRZENTRALEN MIT VERZÖGERTER NOTTASTE – TZ 321 SERIE

Durch die verzögerte Entriegelung wird es Unbefugten schwer gelingen, diese Tür zu passieren. Die Verzögerung verschafft ein Zeitfenster, um einem eventuellen Missbrauch entgegenzuwirken. Mit einer weiteren Nottaste kann jederzeit von einer zentralen Stelle die Tür entriegelt werden, notfalls wird die Fluchttür nach Ablauf der Zeitverzögerung automatisch freigegeben. Zentralen dieser Serie können Sie über die integrierte Busfunktion vernetzen und an übergeordnete Gebäudeleitsysteme anbinden.

TECHNISCHE DATEN

	TZ 321 SN AP	T 320 UP Steuerung
Breite	77 mm	für Montage in 55 mm Raster
Höhe	197 mm	für Montage in 55 mm Raster
Tiefe	88 mm	in 62 mm tiefe UP-Dosen
Akustisches Signal	75 dB	75 dB
Anzahl Ausgänge	2	-
Anzahl Eingänge	3	-
Betriebsspannung	24 V DC	24 V DC
Kontaktbelastbarkeit	30 V / 1 A	30 V / 1 A
Mit Flachbandkabel	ja	ja
Montageart	Aufputz	Unterputz
Optische Anzeige	ja	ja
Parametrierung	Serviceterminal ST 220	wird über Türzentrale parametriert
Sabotagekontakt	ja	ja
Schutzart	IP30	IP30
Stromaufnahme	100 mA	100 mA
Stromversorgung für externe Verbraucher (24 V DC)	650 mA	-
Betriebstemperatur	-10 °C...+55 °C	-10 °C...+55 °C
Versorgungsspannung	230 V	24 V DC
Verzögerte Nottaste	ja	-
Nottaste	-	ja
Entspricht EltVTR	nein	ja
Entspricht EN 13637	nein	nein

BESTELLINFORMATION

Bezeichnung	Ausführung	Id.Nr.
Türzentrale TZ 321 SN, AP Bestehend aus: Steuerung mit verzögertem Nottaster, Schlüsseltaster mit PHZ, Fluchtwegschild unbeleuchtet, Netzteil 24 V DC	grün	142374
Steuerungseinheit TZ 321 UP Steuerungseinheit mit verzögertem Nottaster, Schlaghaube aus transparentem Kunststoff Für Schalterprogramme im System 55, Montage in 62,5 mm tiefe UP-Dosen		128589
Konfiguration Türzentralen Zur Konfiguration des Gesamtsystems		199289

Hinweis

Die Verwendung der TZ 321 mit verzögerter Entriegelung erfordert eine Zustimmung im Einzelfall oder eine vorhabenbezogene Bauartgenehmigung gemäß Landesbauordnung.

Produkte



Türzentrale TZ 321 SN, AP
(142374)



Steuerungseinheit TZ 321 UP
(128589)

TZ 322



Türzentrale zur Steuerung von Fluchtwegtüren mit Schlüsseltaster und Netzteil, ohne integrierte Nottaste

ANWENDUNGSBEREICHE

- Steuerung ohne Nottaste verhindert unbefugte Notöffnung direkt an der Tür
- An ein- und zweiflügeligen Türen einsetzbar
- Vernetzbarkeit über Bus ermöglicht z.B. Schleusensteuerungen, Weiterleitung von Alarmen, Anbindung an Gebäudeleittechnik
- Mit Motorschlössern und Drehtürantrieben kombinierbar
- Realisierung einer bidirektionalen Fluchttür
- Aufputzmontage ermöglicht mit geringem Aufwand eine nachträgliche Montage an der Tür

PRODUKTMERKMALE

- Steuerung besitzt anstelle einer Nottaste eine Abdeckung mit den Türzustandsanzeigen
- Farbige Anschlussklemmen erleichtern die Montage
- Drei frei parametrierbare Eingänge und zwei frei parametrierbare Ausgänge bieten zahlreiche Möglichkeiten für zusätzliche Komponenten
- Anzahl der Ein- und Ausgänge lässt sich mit Hilfe des Erweiterungsmoduls IO 420 oder der Klemmenbox KL 220 erweitern
- Integriertes Netzteil bietet zusätzliche Flexibilität
- Integrierter Schlüsseltaster ermöglicht berechtigte Begehung der Fluchttür

TÜRZENTRALEN OHNE NOTTASTE – TZ 322 SERIE

Keine Nottasten an elektrisch verriegelten Türen in Flucht- und Rettungswegen – das geht! Die Freischaltung des Systems erfolgt durch eine Nottaste, die sich an einer ständig besetzten Stelle befindet. Über die Nottaste wird ein sogenannter Sicherheitskreis unterbrochen. Das hat zur Folge, dass alle an diesen Sicherheitskreis angeschlossenen Türen sicher freigeschaltet werden. Türzentralen dieser Serie sind für Sie erste Wahl, wenn Sie besonders hohe Anforderungen an die Überwachung einer Fluchttür haben.

TECHNISCHE DATEN

	TZ 322 SN AP	TZ 322 UP Steuerung ohne Schlaghaube
Breite	77 mm	Für Montage in 55 mm Raster
Höhe	197 mm	Für Montage in 55 mm Raster
Tiefe	88 mm	in 62 mm tiefe UP-Dosen
Betriebsspannung	24 V DC	24 V DC
Versorgungsspannung	230 V	24 V
Stromaufnahme	100 mA	100 mA
Stromversorgung für externe Verbraucher (24 V DC)	650 mA	-
Kontaktbelastbarkeit	30 V / 1 A	30 V / 1 A
Sabotagekontakt	ja	ja
Anzahl Eingänge	3	3
Anzahl Ausgänge	2	2
Nottaste	nein	nein
Verzögerte Nottaste	nein	nein
Optische Anzeige	ja	ja
Akustisches Signal	75 dB	75 dB
Betriebstemperatur	-10 °C...+55 °C	-10 °C...+55 °C
Schutzart	IP30	IP30
Montageart	Aufputz	Unterputz
Mit Flachbandkabel	ja	nein
Parametrierung	Serviceterminal ST 220	Serviceterminal ST 220
Entspricht EltVTR	ja	ja
Entspricht EN 13637	nein	nein

Hinweis

Die Verwendung der TZ 322 ohne örtliche Nottaste an der Tür erfordert eine Zustimmung im Einzelfall oder eine vorhabenbezogene Bauartgenehmigung gemäß Landesbauordnung.

BESTELLINFORMATION

Bezeichnung	Ausführung	Id.Nr.
Türzentrale TZ 322 SN, AP Bestehend aus: Steuerung ohne Nottaste, Schlüsseltaster mit PHZ, Fluchtwegschild unbeleuchtet, Netzteil 24 V DC	grün	130354
Türzentrale TZ 322 S, AP Bestehend aus: Steuerung ohne Nottaste, Schlüsseltaster mit PHZ	grün	132295
Steuerungseinheit TZ 322 UP Steuerungseinheit ohne Nottaster, Schlaghaube aus transparentem Kunststoff Für Schalterprogramme im System 55		128804
Steuerungseinheit TZ 322 UP für Edelstahl-Frontplatten Steuerungseinheit ohne Nottaster, keine Schlaghaube Passend für Edelstahl-Frontplatten		157396
Edelstahl-Frontplatte, TZ 322 Mit Aussparung für Profilzylinder Für Anwendungen mit TZ 322 ohne örtliche Nottaste	Aufputz Unterputz	155026 155029
Edelstahl Gehäuse AP	Aufputz	155016
Edelstahl Gehäuse UP	Unterputz	155017

Produkte



Türzentrale TZ 322 SN AP
(130354)



Steuerungseinheit TZ 322 UP
(128804)



Steuerungseinheit TZ 322 UP V2A
(157396)



Edelstahl-Frontplatte
(155026)



Edelstahl Gehäuse AP
(155016)



Edelstahl Gehäuse UP
(155017)



ZUTRITTSKONTROLLE UND SICHERHEIT

Verriegelungs- elemente

Ein Gefahrenfall kann Panik verursachen und Lebensgefahr bedeuten – umso wichtiger ist es, dass elektrisch verriegelte Türen sofort den Fluchtweg freigeben. Verriegelungselemente wie die GEZE Fluchttürverriegelungen reagieren unmittelbar, wenn sie durch Berechtigte freigeschaltet werden oder jemand die Nottaste drückt. Weitere Vorteile: Sie sind platzsparend, montagefreundlich und schützen dank cleverer Vorrichtungen vor Manipulation und Vandalismus. Gerne helfen wir Ihnen bei der Auswahl des für Ihre Rettungstür passenden Verriegelungselements.

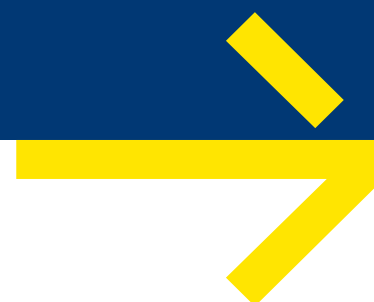

FTV 320



Fluchttürverriegelung für Türen in Rettungswegen

ANWENDUNGSBEREICHE

- EltVTR-konforme Verriegelung einer Fluchttür gegen unbefugtes Begehen
- Ein- und zweiflügelige Türen
- Einbau in der Zarge oder dem Türblatt sorgt für aufgeräumte Optik
- Verwendbar für zahlreiche weitere Sicherheitslösungen, die ein Ruhestromprinzip erfordern

PRODUKTMERKMALE

- Einzigartiger Kreuzfallenmechanismus garantiert sichere Verriegelung
- Integrierter Rückmeldekontakt sorgt für zuverlässige Überwachung der Tür
- Integrierte Sabotageüberwachung sichert die Verriegelung gegen Manipulation
- Vielfalt an Stulpen und Zubehör bietet Lösung für nahezu jede Türsituation

TECHNISCHE DATEN

FTV 320	
Breite	15 mm
Höhe	138,8 mm
Tiefe	38 mm
Betriebsspannung	24 V DC
Stromaufnahme in verriegeltem Zustand	100 mA
Betriebstemperatur	-20 °C...+60 °C
Fallenvorlast	3.000 N
Aufbruchfestigkeit	5.000 N
Spaltmaß	5 ± 2 mm
DIN-Richtung	universal
Rückmeldekontakt	ja
Ruhestrom	ja
Entspricht EltVTR	ja
Entspricht EN 13637	ja

PRODUKTMASSEZEICHNUNGEN

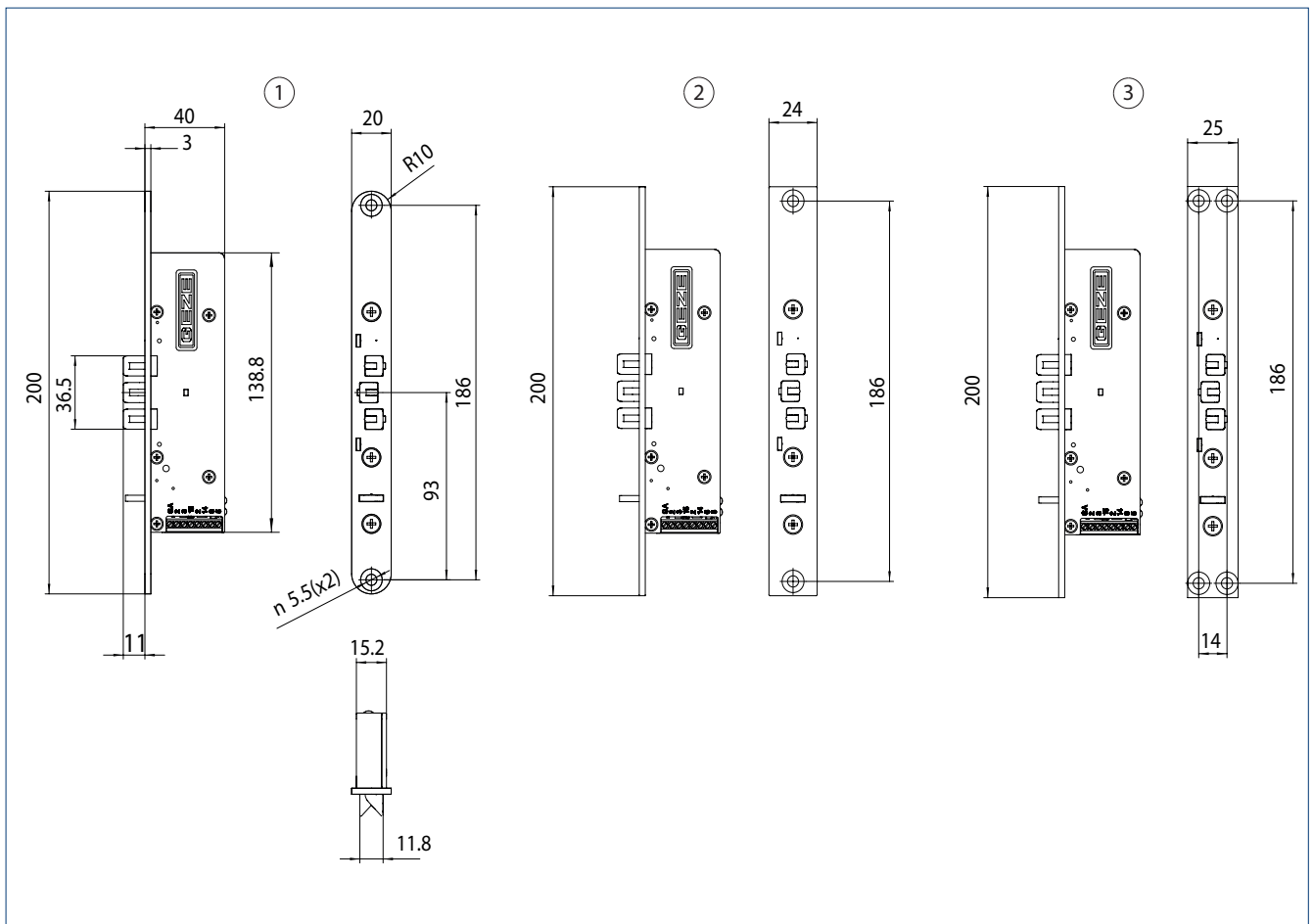

1 = ID 158906 Fluchttürverriegelung FTV 320 Stulp 20 x 200 x 3 mm, rund für Vollblattdüren (Holz) | 2 = ID 158908 Fluchttürverriegelung FTV 320 Stulp 24 x 200 x 3 mm, eckig für Rohrrahmentüren | 3 = ID 158913 Fluchttürverriegelung FTV 320 Stulp 25 x 200 x 3 mm, eckig, Austauschvariante FTÖ 331

PRODUKTMERKMALE

Planungssicher und beratungsfreundlich

Eine Fluchttürverriegelung für viele Einsatzmöglichkeiten. Die Einbaulagen DIN rechts / DIN links, waagrecht / senkrecht, in Türblatt oder -rahmen machen die FTV 320 vielseitig einsetzbar. Der Austausch mit Produkten anderer Hersteller stellt kein Problem dar. Dabei entsprechen die umfangreichen Zubehörteile den marktüblichen Abmessungen.

Zeitsparend und fehlersicher

Zusätzliche Komponenten, wie bspw. Relaisplatinen, sind nicht erforderlich. Eine Doppelbelegung von Klemmen entfällt ebenso wie das Setzen von Kabelbrücken zwischen zwei Klemmen.

Platzsparend

Durch seine geringen Abmessungen und den Wegfall des bisher benötigten Fallenschlosses werden durch den Einsatz der FTV 320 unnötige Ausfräsungen in Tür oder Zarge vermieden. So bleibt mehr Raum für die Brandschutzdämmung bei Brandschutztüren. Kabel können am Gehäuse der Fluchttürverriegelung vorbeigeführt werden.

Montagefreundlich

Verriegelungseinheit und Stulp werden vormontiert ausgeliefert. Lediglich zwei Befestigungsschrauben genügen für die sichere Befestigung. Auch die Befestigung des gegenseitigen Schließblechs erfolgt über eine Zwei-Schrauben-Montage. Der Einbau eines Fallenschlosses entfällt.

Vandalismus- und manipulationsgeschützt

Im Vergleich zu herkömmlichen Fallenschlössern sind die Kreuzfallen der FTV 320 im verriegelten Zustand arretiert, eine Scheckkarten-Manipulation ist daher ausgeschlossen. Mechanik und integrierte Steuerplatine sind gegen Manipulationsversuche geschützt und leiten diese als Meldung an eine übergeordnete Stelle weiter.

FLUCHTTÜRVERRIEGELUNG FTV 320 – BESTELLINFORMATION

Bezeichnung	Türanschlag DIN	Ausführung	Id.Nr.
Fluchttürverriegelung FTV 320 Stulp 20 x 200 x 3 mm, rund für Vollblattdüren (Holz)	links / rechts		158906
Fluchttürverriegelung FTV 320 Stulp 24 x 200 x 3 mm, rund für Vollblattdüren (Stahl)	links / rechts		158909
Fluchttürverriegelung FTV 320 Stulp 22 x 220 x 3 mm, eckig für Rohrrahmentüren	links / rechts		158907
Fluchttürverriegelung FTV 320 Stulp 24 x 200 x 3 mm, eckig für Rohrrahmentüren	links / rechts		158908
Fluchttürverriegelung FTV 320 Stulp 28 x 200 x 3 mm, eckig für Rohrrahmentüren	links / rechts		158910
Fluchttürverriegelung FTV 320 Stulp 30 x 200 x 3 mm, eckig für Rohrrahmentüren	links / rechts		158911
Fluchttürverriegelung FTV 320 Winkelstulp 30 x 48 x 220 x 3 mm, eckig Austauschvariante FTÖ 331	links / rechts		158912
Fluchttürverriegelung FTV 320 Stulp 25 x 200 x 3 mm, eckig Austauschvariante FTÖ 331	links / rechts		158913
Fluchttürverriegelung FTV 320 Stulp mit Fallenführung 35 x 200 x 3 mm, eckig Austauschvariante FTÖ 331	links / rechts		158914

FLUCHTTÜRVERRIEGELUNG FTV 320 – BESTELLINFORMATION

Bezeichnung	Türanschlag DIN	Ausführung	Id.Nr.
Flachschließblech 20 x 110 x 3, rund für Vollblattdüren (Holz)	links / rechts	Edelstahl	159059
Flachschließblech 20 x 140 x 3, rund für Vollblattdüren (Holz)	links / rechts	Edelstahl	159050
Lappenschließblech, kürzbar 20 x 140 x 3 mm (Kernmaße), rund für Vollblattdüren (Holz)	links / rechts	Edelstahl	159056
Verstellbares Lappenschließblech, kürzbar 20 x 140 x 4 mm (Kernmaße), rund für Vollblattdüren	links / rechts	Edelstahl	159063
Flachschließblech 24 x 110 x 3 mm, rund für Vollblattdüren	links / rechts	Edelstahl	159061
Flachschließblech 24 x 140 x 3 mm, rund für Vollblattdüren (Stahl)	links / rechts	Edelstahl	159053
Lappenschließblech, kürzbar 24 x 140 x 3 mm (Kernmaße), rund für Vollblattdüren (Stahl)	links / rechts	Edelstahl	159058
Verstellbares Lappenschließblech, kürzbar 24 x 140 x 4 mm (Kernmaße), rund für Vollblattdüren	links / rechts	Edelstahl	159064
Flachschließblech 20 x 110 x 3, eckig für Rohrrahmentüren	links / rechts	Edelstahl	163768
Flachschließblech 22 x 220 x 3 mm, eckig für Rohrrahmentüren	links / rechts	Edelstahl	159051
Flachschließblech 24 x 110 x 3, eckig für Rohrrahmentüren	links / rechts	Edelstahl	163769
Flachschließblech 24 x 130 x 3 mm, eckig für Rohrrahmentüren	links / rechts	Edelstahl	159060
Flachschließblech 24 x 140 x 3 mm (Kernmaße), eckig für Rohrrahmentüren	links / rechts	Edelstahl	159052
Lappenschließblech, kürzbar 24 x 140 x 3 mm (Kernmaße), eckig für Rohrrahmentüren	links / rechts	Edelstahl	159057
Verstellbares Lappenschließblech, kürzbar 24 x 140 x 4 mm (Kernmaße), eckig für Rohrrahmentüren	links / rechts	Edelstahl	159065
Flachschließblech 28 x 130 x 3 mm, eckig für Rohrrahmentüren	links / rechts	Edelstahl	159062
Flachschließblech 28 x 140 x 3 mm, eckig für Rohrrahmentüren	links / rechts	Edelstahl	159054
Flachschließblech 30 x 140 x 3 mm, eckig für Rohrrahmentüren	links / rechts	Edelstahl	159055
Unterlage Schließblech 20 x 140 x 1 mm, eckig	links / rechts	Edelstahl	159066
Unterlage Schließblech 24 x 140 x 1 mm, eckig	links / rechts	Edelstahl	159067
Unterlage Schließblech 24 x 140 x 3 mm, eckig	links / rechts	Edelstahl	159068
Unterlage FTV 320 24 x 200 x 1 mm, eckig	links / rechts	Edelstahl	159072
Unterlage FTV 320 24 x 200 x 3 mm, eckig	links / rechts	Edelstahl	159071
Unterlage Schließblech 28 x 140 x 1 mm, eckig	links / rechts	Edelstahl	159069
Unterlage Schließblech 28 x 140 x 3 mm, eckig	links / rechts	Edelstahl	159070

Haltemagnet MA 500



Zur magnetischen Verriegelung von Fluchttüren
nach dem Ruhestromprinzip

ANWENDUNGSBEREICHE

- Türen im Verlauf von Flucht- und Rettungswegen
- Notausgänge

PRODUKTMERKMALE

- Integrierte Überwachung kontrolliert den Verriegelungszustand
- Separater Türkontakt ermöglicht Türzustandsmeldung
- Verschiedene Montagesets bieten drei unterschiedliche Einbausituationen

MONTAGESET MA 500, BANDGEGENSEITE

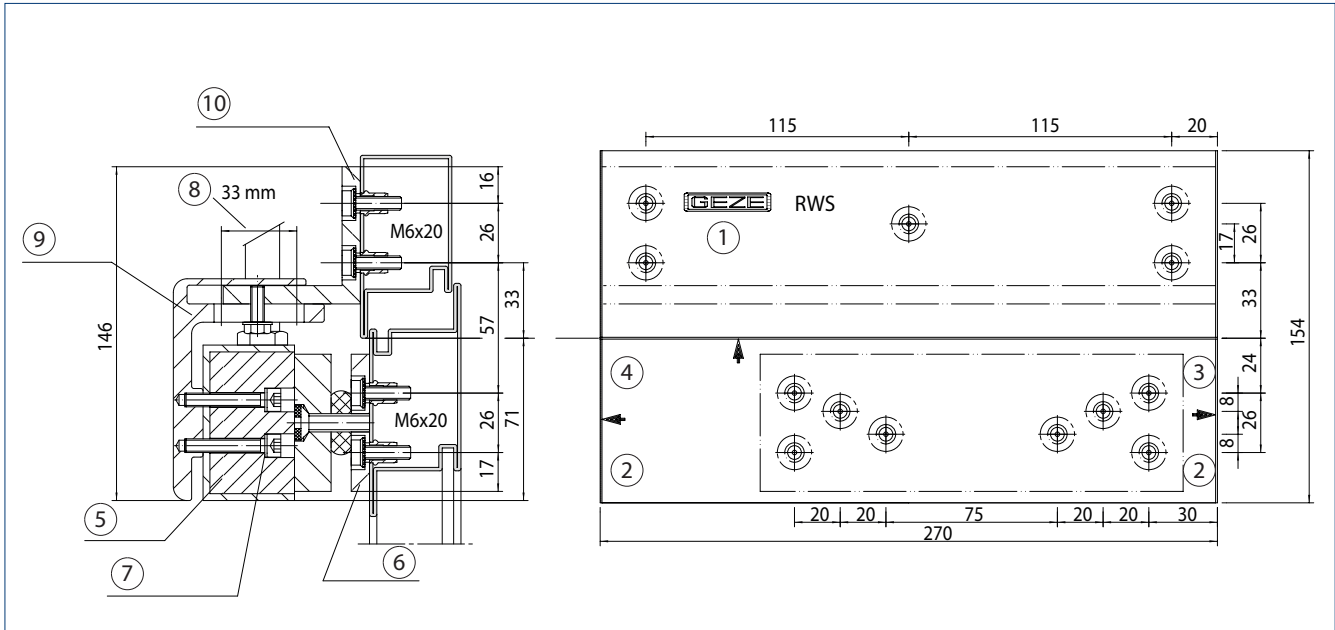

1 = Bohrschablone Bandgegenseite | 2 = Rahmen Schlossseite | 3 = Tür DIN rechts | 4 = Tür DIN links | 5 = Magnet mit Gegenplatte | 6 = Halteplatte | 7 = Sicherungsscheibe | 8 = Verstellweg | 9 = Montagewinkel | 10 = Befestigungswinkel

MONTAGESET MA 500, LEIBUNGSMONTAGE

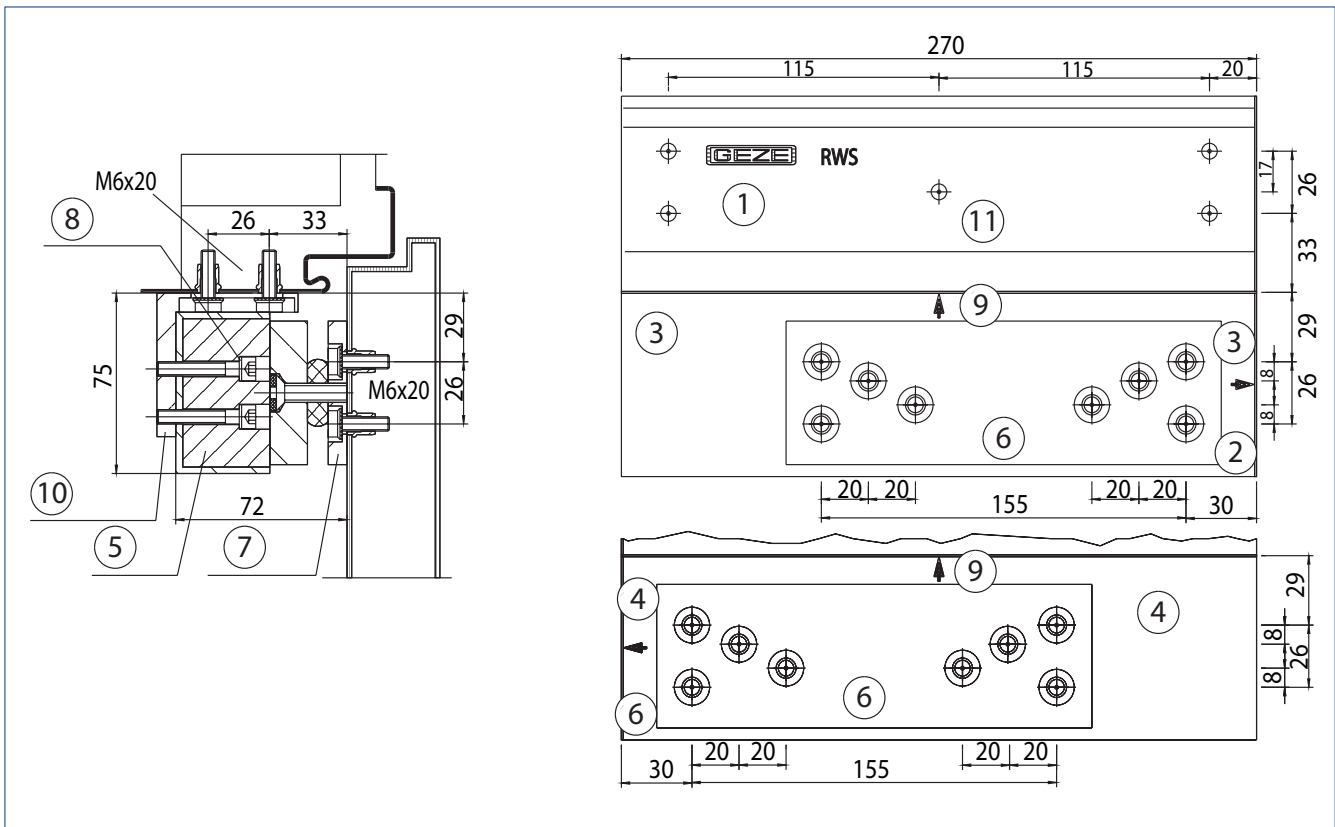

1 = Bohrschablone Leibungsmontage | 2 = Leibung Schlossseite | 3 = Tür DIN rechts | 4 = Tür DIN links | 5 = Magnet mit Gegenplatte | 6 = Halteplatte an der Tür | 7 = Halteplatte | 8 = Sicherungsscheibe | 9 = Türsturz | 10 = Befestigungswinkel | 11 = Befestigungswinkel an der Leibung

BESTELLINFORMATION

Bezeichnung	Ausführung	Id.Nr.
Haltemagnet MA 500 Mit Gegenplatte	silberfarbig	024740
Montageset MA 500, Bandseite	silberfarbig	024731
Montageset MA 500, Bandgegenseite	silberfarbig	024732
Montageset MA 500, Leibungsmontage	silberfarbig	025727
Aufbaumagnetkontakt Schaltabstand 21 mm	weiß	200386
Reedschaltkontakt-Set	weiß	106133



ZUTRITTSKONTROLLE UND SICHERHEIT

System- lösungen

Wir bieten Ihnen Komplettlösungen an. Von der ersten Beratung, über die Produkte und deren Montage bis hin zum Service nach Betriebnahme. Alles zugeschnitten auf Ihre Anforderungen und Bedürfnisse. Unsere Branchen-Experten kennen Ihre Anliegen genau und stellen Ihnen ein individuell auf Sie zugeschnittenes Lösungspaket zusammen.

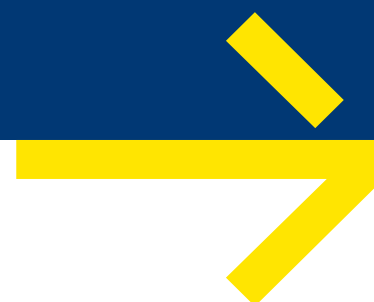

Fluchtwegsicherung

KINDERGARTENLÖSUNG – FLEXIBLE UND SICHERE EIN- UND AUSGANGSREGELUNG FÜR KINDERGÄRTEN

Bei diesem Fluchtwegsicherungssystem für Türen in Kindergärten ist die Fluchttür ständig verriegelt und somit gegen unbefugtes Begehen zuverlässig abgesichert. Ein unberechtigtes Benutzen der Fluchttür durch Kinder kann so bestmöglich mit einem zugelassenen System verhindert werden. Besonderheit dieses Systems ist der innere Taster, der für die Kinder unerreichbar auf 1,80 m Höhe angebracht ist. Zudem kann über einen Schalter der äußere Taster zu den Hol- und Bringzeiten für die Eltern aktiviert bzw. deaktiviert werden. Die Betätigung der Nottaste – auch für Kinder erreichbar – bewirkt die sofortige Freischaltung der Tür und wird durch einen optischen und akustischen Alarm angezeigt. Diese Lösung eignet sich auch für Bestandstüren, die bereits mit einem elektrischen Türöffner und außen mit einem Knauf oder einer Griffstange ausgestattet sind.



1 = Panikschloss mit Wechselfunktion „E“ bauseits | 2 = Türschließer TS 4000/TS 5000 | 3 = Taster auf 1,80 m Höhe | 4 = Schalter zum Aktivieren bzw. Deaktivieren des äußeren Tasters | 5 = Türzentrale TZ 320 SN, AP/UP | 6 = Fluchttürverriegelung FTV 320 | 7 = Elektrischer Türöffner A5000--B | 8 = Schlüsseltaster | 9 = Taster außen

SYSTEMKOMPONENTEN

Türzentrale TZ 320 SN, AP/UP	●
Fluchttürverriegelung FTV 320	●
Elektrischer Türöffner A5000--B	●
Relaisplatine RP 220	●
Taster auf 1,80 m Höhe	●
Taster außen	●
Schalter zum Aktivieren bzw. Deaktivieren des äußeren Tasters	●
Türschließer TS 4000/TS 5000	●
Panikschloss mit Wechselfunktion „E“ bauseits	●

OPTIONALE KOMPONENTEN

Drehtürantrieb alternativ zum Türschließer zur Automatisierung der Tür	
Haltemagnet mit Montageset und Türkontakt anstelle der Fluchttürverriegelung	
Blitzleuchte	
Signalhupe	
Unterbrechungsfreie Spannungsversorgung (USV)	
Zeitschaltuhr anstelle des Schalters	

● = ja

SYSTEMBESCHREIBUNG**Begehung durch Kindergartenpersonal**

Das Personal löst über den äußeren Schlüsseltaster eine Kurzzeitfreigabe an der Türzentrale aus. Somit kann über den Schlüssel am Panikschloss die Tür begangen werden.

Bring- und Holzeiten

Über einen Schalter im „Leiterzimmer“ oder an der Tür kann der äußere Taster aktiviert bzw. deaktiviert werden. Zu den Bring- und Holzeiten können die Eltern somit durch Betätigung des äußeren Tasters eine Kurzzeitfreigabe auslösen und die Tür von außen öffnen. Über den inneren Taster, der auf einer Höhe von 1,80 m angebracht ist, können Eltern den Kindergarten wieder verlassen. Durch die Montagehöhe von 1,80 m ist der Taster für Kinder nicht erreichbar.

Zeitüberwachung der Tür

Ist die Tür nach Ablauf der Freigabezeit nicht geschlossen, wird ein Voralarm ausgelöst. Dieser soll darauf aufmerksam machen, dass eine Zeitüberschreitung stattgefunden hat. Wird die Voralarmzeit ebenfalls überschritten, wird ein Türalarm ausgelöst, der über den Schlüsseltaster quittiert werden muss. Um sicherzustellen, dass die Tür nach einer Begehung wieder selbsttätig schließt, ist sie mit einem Türschließer ausgestattet.

Begehung der Tür im Notfall

Über die integrierte Nottaste an der Türzentrale, die in der Regel in einer Höhe von 850 mm montiert wird und somit auch für die Kinder erreichbar ist, kann die Tür im Notfall jederzeit freigeschaltet werden. In der Türzentrale integrierte optische und akustische Signalgeber signalisieren das Begehen der Tür. Zusätzlich besteht die Möglichkeit, über einen Alarmkontakt externe Signalgeber anzusteuern oder eine Meldung an eine Gebäudeleittechnik weiterzuleiten.

Einbruchsicherheit

Um die Tür versicherungstechnisch zu verriegeln, muss sie durch das Kindergartenpersonal manuell über das Panikschloss verriegelt werden.

Fluchtwegsicherung

BIDIREKTIONALE FLUCHTWEGSICHERUNG FÜR TÜREN MIT FLUCHTWEGFUNKTION IN BEIDE RICHTUNGEN

Bei Türen, die in beide Richtungen als Fluchweg dienen, ist eine besondere Systemlösung erforderlich, damit sie in Notsituationen eine Begehung in beide Richtungen ermöglichen. Mit der Systemlösung von GEZE werden Türen im Verlauf von Fluchwegen im Normalfall über ein zusätzliches elektrisches Verriegelungselement zugehalten und damit gegen unberechtigtes Begehen zuverlässig abgesichert. Die Begehung von Fluchwegtüren wird über die Türzentrale TZ 320 gesteuert. In der zweiten Fluchrichtung wird das Terminal T 320 angebracht. Somit lässt sich die Tür im Gefahrenfall von beiden Seiten über eine Nottaste zu jeder Zeit sicher freischalten. Die Steuerung und Überwachung der Tür kann über das Terminal T 320 ebenso wie über die Türzentrale TZ 320 erfolgen.



1 = Türschließer TS 4000/TS 5000 | 2 = Türzentrale TZ 320 SN, AP/UP | 3 = Fluchttürverriegelung FTV 320 | 4 = Terminal T 320 AP oder UP

SYSTEMKOMPONENTEN

Türzentrale TZ 320 SN, AP/UP	●
Terminal T 320 AP oder UP	●
Fluchttürverriegelung FTV 320	●
Türschließer TS 4000/TS 5000	●

OPTIONALE KOMPONENTEN

Haltemagnet mit Montageset und Türkontakt anstelle der Fluchttürverriegelung	
Blitzleuchte	
Signalhupe	
Unterbrechungsfreie Spannungsversorgung (USV)	
Zutrittskontrolle	
Tableaueinheit TE 220	
Anbindung an BACnet IP über myGEZE Control	

● = ja

SYSTEMBESCHREIBUNG**Berechtigte Begehung in die 1. Fluchtrichtung**

Die berechtigte Begehung der gesicherten Tür in die 1. Fluchtrichtung erfolgt über den integrierten Schlüsselschalter der Türzentrale. Zusätzlich ist eine Begehung über externe Elemente, wie z. B. eine Zutrittskontrolle oder einen Schlüsseltaster, möglich. Die Tür wird für eine einstellbare Zeit für eine berechtigte Begehung freigegeben (Kurzzeitfreigabe).

Berechtigte Begehung in die 2. Fluchtrichtung

Die berechtigte Begehung der gesicherten Tür in die 2. Fluchtrichtung erfolgt über den integrierten Schlüsselschalter des Terminals. Zusätzlich ist eine Begehung über externe Elemente, wie z. B. eine Zutrittskontrolle oder einen Schlüsseltaster, möglich. Die Tür wird für eine einstellbare Zeit für eine berechtigte Begehung freigegeben (Kurzzeitfreigabe).

Zeitüberwachung der Tür

Ist die Tür nach Ablauf der Freigabezeit nicht geschlossen, wird ein Voralarm ausgelöst. Dieser soll darauf aufmerksam machen, dass eine Zeitüberschreitung stattgefunden hat. Wird die Voralarmzeit ebenfalls überschritten, wird ein Türalarm ausgelöst, der über den Schlüsseltaster quittiert werden muss. Um sicherzustellen, dass die Tür nach einer Begehung wieder selbsttätig schließt, ist sie mit einem Türschließer ausgestattet.

Begehung der Tür im Notfall

Über die integrierte Nottaste an der Türzentrale und/oder am Terminal kann die Tür im Notfall jederzeit freigeschaltet werden. In der Türzentrale und im Terminal integrierte optische und akustische Signalgeber signalisieren das unberechtigte Begehen der Tür. Zusätzlich besteht die Möglichkeit, über einen Alarmkontakt externe Signalgeber anzusteuern oder eine Meldung an eine Gebäudeleittechnik weiterzuleiten.

Zentrale Steuerung

STATIONÄRE LÖSUNG MIT TABLEAUEINHEIT

Das GEZE Gebäudesystem dient der zentralen Anzeige und Steuerung von GEZE Systemen und Fremdprodukten. Mit der stationären Lösung, z. B. für Altenheime, Seniorenresidenzen, Krankenhäuser oder öffentliche Einrichtungen, können bis zu 20 Türen von einer zentralen Stelle aus überwacht und gesteuert werden. Eine Rückmeldung über den Systemzustand der Türen und Fenster ist zu jeder Zeit auf einen Blick erkennbar. Die einzelnen Steuerungskomponenten (Tableaueinheiten, Türzentralen, IO-Module sowie automatische Türantriebe von GEZE) können beliebig in den einzelnen Bus-Systemen angeordnet werden.



1 = Motorschloss IQ lock EL | 2 = Türschließer TS 4000/TS 5000 | 3 = TZ 320, Türzentrale | 4 = Fluchttürverriegelung FTV 320 | 5 = Tableaueinheit TE 220

SYSTEMKOMPONENTEN

Tableaeinheit TE 220	●
Türzentrale TZ 320	●
Fluchttürverriegelung FTV 320	●
Türschließer TS 4000 / TS 5000	●

OPTIONALE KOMPONENTEN

Repeater zur Erweiterung der Bus-Topologie
Door Control Unit für automatische GEZE Drehtürantriebe DCU 103

● = ja

SYSTEMBESCHREIBUNG**Bus-Topologie: Linienförmige Bus-Struktur**

Für die praktische Umsetzung empfiehlt es sich, eine Bus-Länge von 900 m nicht zu überschreiten, da die Gefahr eines Qualitätsverlustes des Bus-Signals durch eine Vielzahl von Klemmstellen besteht. Je Tableau können maximal 20 Teilnehmer zugeordnet werden. Über zusätzliche Repeater lassen sich auch Stern- oder Baumstrukturen realisieren sowie die Bus-Längen um weitere 900 m verlängern.

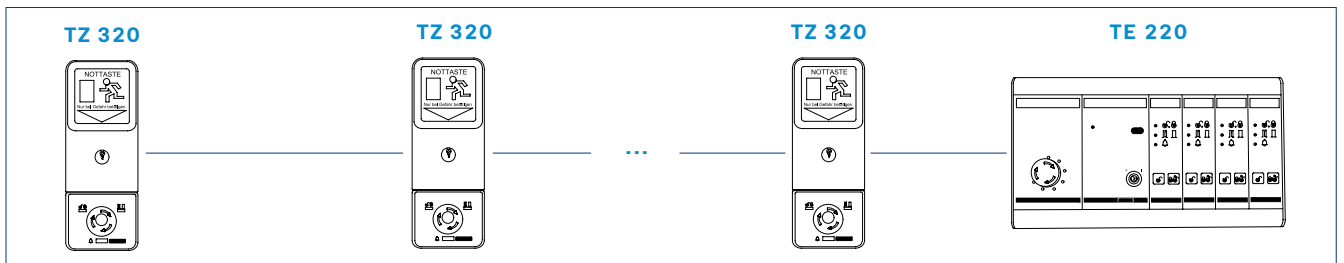
**Visualisierung**

Je Bus-Teilnehmer lassen sich die Betriebszustände „Tür geschlossen/offen“, „Tür verriegelt/entriegelt“ sowie „Alarm“ anzeigen.

Steuerung

Die Komponenten können „dauerentriegelt“, „verriegelt“ und „kurzzeitentriegelt“ werden. Je nach Anwendung sind auch weitere Steuerbefehle realisierbar. Durch die Möglichkeiten der zentralen Steuerung ist eine komfortable Bedienung der Türen möglich.

Alarmierung

Durch die Anzeigemöglichkeit von Alarmen können diese frühzeitig erkannt werden und der Gebäudebetreiber kann darauf reagieren. Wurde z. B. eine Fluchttür nach einer Begehung nicht wieder geschlossen, wird dies als „Türalarm“ mitgeteilt und die Fluchttür kann durch Schließen der Tür wieder gesichert werden.

Anzeige Verriegelungszustand	Anzeige Türzustand	Anzeige Alarme	Steuerbefehle
Tür entriegelt	Tür offen	Kein Alarm	Entriegeln
Tür verriegelt	Tür geschlossen	Alarm	Verriegeln
Tür kurzzeitentriegelt			Kurzzeitfreigabe

Zentrale Überwachung

STATIONÄRE STEUERUNG VISUALISIERT

Die stationäre Lösung des GEZE Gebäudesystems kann in einem Gebäude mehrfach, an verschiedenen Stellen, eingesetzt werden, z.B. mehrere Stationen auf verschiedenen Stockwerken. Eine Visualisierung der einzelnen stationären Steuerungen ermöglicht die kontinuierliche Überwachung der Systemzustände aller angeschlossenen Tür- und Fenstersysteme von einer zentralen Stelle aus.

Die einzelnen Steuerungskomponenten (Tableaeinheiten, Türzentralen, IO-Module sowie automatische Türantriebe von GEZE) können beliebig in den einzelnen Bus-Systemen angeordnet werden. Sie werden an der zentralen Stelle zusammengeführt und dort visualisiert.



1 = Motorschloss IQ lock EL | 2 = Türschließer TS 4000 / TS 5000 | 3 = Türzentrale TZ 320 | 4 = Fluchttürverriegelung FTV 320 | 5 = Motorschlosssteuerung MST 210 | 6 = Tableaeinheit TE 220 | 7 = myGEZE Control | 8 = Visualisierung / Gebäudeleittechnik | 9 = Visualisierung / Gebäudeleittechnik auf Touchscreen (optional)

SYSTEMKOMPONENTEN

Tableaueinheit TE 220	●
Türzentrale TZ 320	●
Fluchttürverriegelung FTV 320	●
myGEZE Control + Visualisierung / Gebäudeleittechnik	●
Türschließer TS 4000 / TS 5000	●

OPTIONALE KOMPONENTEN

Repeater zur Erweiterung der Bus-Topologie

● = ja

SYSTEMBESCHREIBUNG**Bus-Topologie: Linienförmige Bus-Struktur**

Für die praktische Umsetzung empfiehlt es sich, eine CAN-Bus-Länge von 900 m nicht zu überschreiten, da die Gefahr eines Qualitätsverlustes des Bus-Signals durch eine Vielzahl von Klemmstellen besteht.

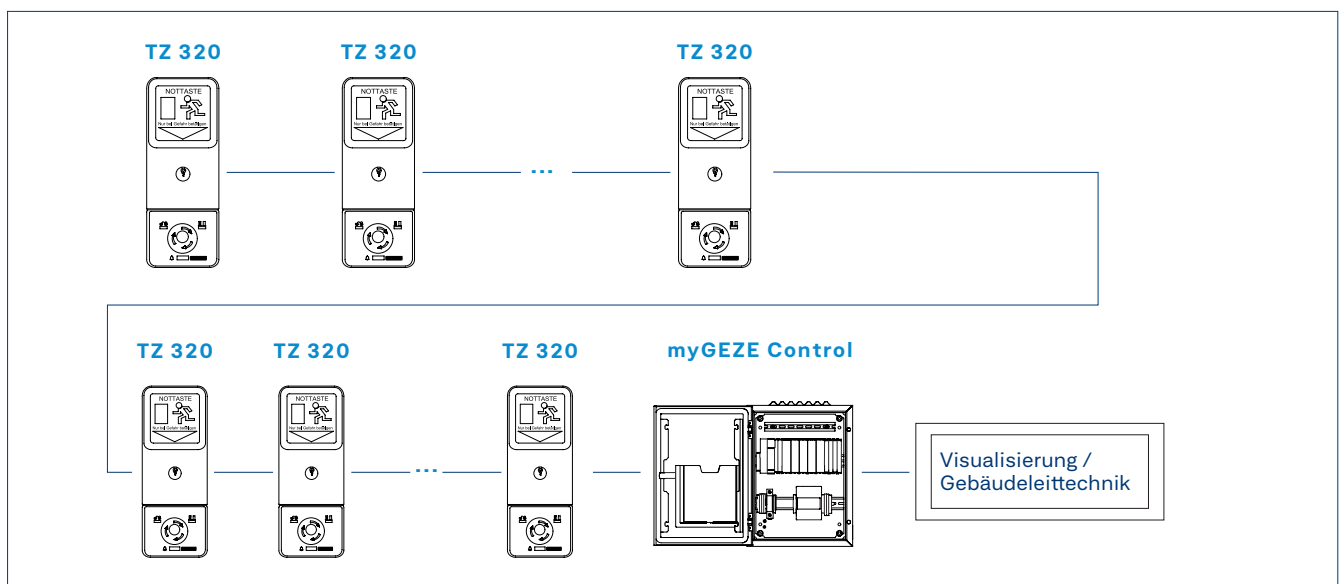

Visualisierung

Je Bus-Teilnehmer lassen sich umfangreiche Betriebszustände anzeigen.

Steuerung

Die Komponenten können „Dauerentriegelt“, „Verriegelt“ und „Kurzzeitentriegelt“ werden. Je nach Anwendung sind auch weitere Steuerbefehle realisierbar. Durch die Möglichkeiten der zentralen Steuerung ist eine komfortable Bedienung der Türen möglich.

Alarmierung

Durch die Anzeigemöglichkeit von Alarmen können diese frühzeitig erkannt werden und der Gebäudebetreiber kann darauf reagieren. Wurde z. B. eine Fluchttür nach einer Begehung nicht wieder geschlossen, wird dies als „Türalarm“ mitgeteilt und die Fluchttür kann durch Schließen der Tür wieder gesichert werden.

Anzeige Verriegelungszustand		Anzeige Türzustand	Anzeige Türzustand	Anzeige Zustand Türzentrale	Steuerbefehle
Tür entriegelt	Tür offen	Kein Alarm		Entriegeln	Entriegeln
Tür verriegelt	Tür geschlossen	Notöffnung durch Türzentrale		Zeitschaltuhr aktiv	Verriegeln
		Alarm Gefahrenmeldeanlage		Verriegeln	Kurzzeitfreigabe
		Türalarm an Türzentrale		EMA aktiv – verriegeln	
		Sabotagealarm an Türzentrale		Kurzzeitfreigabe aktiv	
		Notöffnung durch Türterminal		Service Modus aktiv	
		Sabotage an Türterminal		Alarmierung aktiv	
		Sabotage an Klemmenbox		Aktive Schleuse	
		Notöffnung durch BUS-Alarm		Passive Schleuse	
		CAN BUS Störung		Schleusung im Gang	
		Relais-Fehler an Türzentrale			
		Fehler an Verriegelungselement			
		Kommunikation mit Klemmenbox gestört			
		Kommunikation mit Türterminal gestört			

Zentrale Steuerung

FÜR TÜREN IM VERLAUF VON SCHLEUSEN

Mit diesem System lassen sich Schleusen (aktiv oder passiv) im Verlauf von Fluchtwegen, wie z. B. in OP-, Labor- und Quarantänebereichen, realisieren. Dies ist der Fall, wenn mehrere Türen nacheinander freigegeben werden und erst passiert werden dürfen, wenn die jeweils vorherige Tür wieder geschlossen ist. Die Türen einer Gruppe verriegeln sich jeweils gegenseitig. Dabei kann eine Türzentrale mehreren Gruppen gleichzeitig zugeordnet werden. Die Schleusenbeziehungen lassen sich jederzeit durch einfache Parametrierung ändern. Pro Bus-System sind max. 10 Schleusenbeziehungen mit insgesamt bis zu 63 Türzentralen möglich. Bei beiden Schleusentypen ist eine sofortige Begehung durch Betätigen der Nottaste möglich. Die Schleusenfunktion kann über die Schlüsseltaster ein- bzw. ausgeschaltet werden.



1 = Türschließer TS 4000/TS 5000 | 2 = Türzentrale TZ 320 SN, AP/UP, Leser integriert | 3 = Ampelanzeige rot/grün | 4 = Fluchttürverriegelung FTV 320

SYSTEMKOMPONENTEN

Türzentrale TZ 320	●
Fluchttürverriegelung FTV 320	●
Ampelanzeige rot / grün	●
Taster	●
Netzteil	●
Türschließer TS 4000 / TS 5000	●

OPTIONALE KOMPONENTEN

Haltemagnet mit Montageset und Türkontakt anstelle der Fluchttürverriegelung
Rote Signalleuchte anstelle der Ampelanzeige
Motorschloss IQ lock EL
Drückersperrschloss IQ lock EM
Kontaktschloss IQ lock C
Drehtürantrieb Slimdrive EMD / Powerturn
Zeitschaltuhr (ZSU)
Blitzleuchte
Signalhupe
Unterbrechungsfreie Spannungsversorgung (USV)
Tableaueinheit TE 220

● = ja

SYSTEMBESCHREIBUNG**Aktive Schleuse**

Im geschlossenen Zustand sind grundsätzlich alle als aktive Schleuse parametrisierten Türen einer Schleusengruppe verriegelt. Wenn eine dieser Türen über entsprechende Ansteuerelemente kurzzeitig entriegelt wird, sendet sie gleichzeitig ein Signal an alle anderen Türen der Gruppe und verhindert die Kurzzeientriegelung.

Passive Schleuse

Im Gegensatz zur aktiven Schleuse sind alle als passive Schleuse parametrisierten Türen einer Schleusengruppe im geschlossenen Zustand generell nicht verriegelt. Wird eine dieser Türen geöffnet, sendet sie ein Signal an alle anderen Türen und verriegelt diese.

Gemischte Schleuse (aktiv und passiv)

Beide Schleusentypen lassen sich auch in einer Schleusengruppe kombinieren.

Nachverriegelung der Schleusentüren für Druckausgleich oder Luftreinigung, z. B. in Reinräumen

Es kann eine Zeit eingestellt werden, für die eine Schleuse verriegelt bleibt, nachdem eine Begehung stattgefunden hat (alle Türen einer Schleusengruppe verriegeln). An allen Türzentralen einer Schleuse können unterschiedliche Zeiten eingestellt werden. So ist es z. B. möglich, dass bei einer Begehung von einem Reinraum zu einem Grauraum für 5 s nachverriegelt wird, und bei einer Begehung in die Gegenrichtung (Grauraum > Reinraum) für 15 s, da hier mehr Zeit für die Luftreinigung benötigt wird.

Berechtigte Begehung aus dem ungesicherten Bereich in den Schleusenbereich

Die berechtigte Begehung aus dem ungesicherten Bereich erfolgt über eine elektrische Zutrittskontrolle via Kartenleser oder den integrierten Schlüsselschalter der Türzentrale. Die Tür wird für eine einstellbare Zeit für eine berechtigte Begehung freigegeben (Kurzzeitfreigabe).

SYSTEMBESCHREIBUNG – FORTSETZUNG

Berechtigte Begehung aus dem Schleusenbereich

Im Schleusenbereich werden die Türen über einen Taster ohne besondere Berechtigung freigegeben. Ist der Sicherheitsstandard höher, ist hier auch eine elektrische Zutrittskontrolle oder ein mechanischer Schlüsseltaster zu verwenden.

Berechtigte Begehung aus dem gesicherten Bereich in den Schleusenbereich

Im gesicherten Bereich wird die Tür über einen Taster ohne besondere Berechtigung freigegeben. Ist der Sicherheitsstandard höher, ist hier auch eine elektrische Zutrittskontrolle oder ein mechanischer Schlüsseltaster zu verwenden.

Öffnen mehrerer Schleusentüren für Transportzwecke

Über die Funktion „Dauerentriegeln“ an den Türzentralen wird die Schleusenfunktion außer Kraft gesetzt. Somit können mehrere Türen einer Schleusengruppe gleichzeitig geöffnet werden. Soll aus Sicherheitsgründen die Deaktivierung der Schleuse nicht möglich sein, kann die Funktion „Dauerentriegeln“ an den Türzentralen abgestellt werden.

Optische Anzeige des Schleusenzustandes

Über die integrierten LEDs der Türzentrale wird eine verriegelte Schleuse durch ein rotes Blinken signalisiert. Zusätzlich wird über die Ampelanzeige eine begehbare Schleuse durch ein grünes optisches Signal und eine gesperrte Schleuse durch ein rotes optisches Signal angezeigt. Optional kann ausschließlich ein rotes Signal verwendet werden, das die belegte Schleuse signalisiert. Erscheint kein optisches Signal, ist die Tür begehbar.

Zeitüberwachung der Tür

Ist die Tür nach Ablauf der Freigabezeit nicht geschlossen, wird ein Voralarm ausgelöst. Dieser soll darauf aufmerksam machen, dass eine Zeitüberschreitung stattgefunden hat. Wird die Voralarmzeit ebenfalls überschritten, wird ein Türalarm ausgelöst, der über den Schlüsseltaster quittiert werden muss. Um sicherzustellen, dass die Tür nach einer Begehung wieder selbsttätig schließt, ist sie mit einem Türschließer ausgestattet.

Automatisierte Schleusen

Auch im Bereich der Schleusensteuerung ist es möglich, Drehtürantriebe über die Türzentrale anzusteuern und damit Türen in definierten Gebäudeabschnitten gezielt zu öffnen und zu schließen. Ist eine Tür durch die Türzentrale verriegelt (Grundzustand aktive Schleuse), so befindet sich der Türantrieb im sogenannten Nachtmodus. Durch Auslösen der Kurzzeitfreigabe wird der Antrieb automatisch angesteuert und die Tür öffnet. Nach Ablauf der am Antrieb eingestellten Offenhaltezeit schließt die Tür und die Türzentrale verriegelt. Befindet sich eine Tür im entriegelten Zustand (Grundzustand passive Schleuse), wird der Türantrieb in den Automatikmodus geschaltet. Die am Antrieb angeschlossenen Ansteuerelemente sind aktiv, solange die Tür entriegelt ist. Verriegelt die Türzentrale, sind alle der Automation zugehörigen Ansteuerelemente ohne Funktion.

Begehung der Tür im Notfall

Über die integrierte Nottaste an den Türzentralen kann die Tür im Notfall jederzeit freigeschaltet werden. In der Türzentrale integrierte optische und akustische Signalgeber signalisieren das unberechtigte Begehen der Tür. Zusätzlich besteht die Möglichkeit, über einen Alarmkontakt externe Signalgeber anzusteuern oder eine Meldung an eine Gebäudeleittechnik weiterzuleiten.

Einbindung von Türen ohne Fluchtwegfunktion

Über die Türzentralen können auch andere Türtypen wie Schiebetüren, Rolltore usw. in eine einfache Schleusenbeziehung einbezogen werden. Die Türzentrale dient dann nur als reine Schleusensteuerung, welche die Ansteuerelemente der anderen Türen unterbricht oder freigibt. Aufgrund ihrer Standardisierung ist diese Lösung einfacher als eine Schleusensteuerung über eine Speicherprogrammierbare Steuerung (SPS), wo in der Regel eine Sonderprogrammierung und ein Kabelsowie Anschlussplan erforderlich sind.



ZUTRITTSKONTROLLE UND SICHERHEIT

Einzel- komponenten und Zubehör

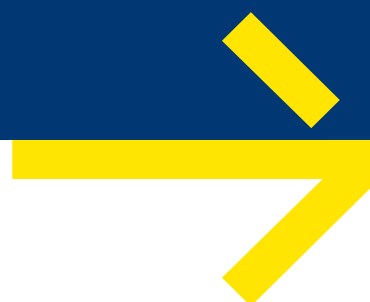

Schlüsseltaster

SCHLÜSSELTASTER SCT 320 UP



Anwendungsbereiche

- Berechtigte Steuerung von Betriebszuständen an verschiedenen GEZE Produkten
- Zur Verwendung mit GEZE RWS-Türzentralen zugelassen
- Für Profilhalbzylinder 30/10 ausgelegt
- Trockene Räume im Innenbereich
- Unterputzmontage ermöglicht nahezu flächige Integration mit geringer Aufbauhöhe

Produktmerkmale

- Beidseitig tastend, mit Profilhalbzylinder und drei Schlüsseln
- Mit Flachbandkabel für komfortablen Anschluss an eine RWS-UP-Türzentrale
- Mit integriertem Sabotagekontakt
- Für den Einbau in 55er Unterputzprogramme ausgelegt

TECHNISCHE DATEN

	SCT 320 UP
Schutzart	IP20
Montageart	Unterputz
Material	Kunststoff
Schaltspannung	24 V DC
Schaltstrom	1 A

SCHLÜSSELTASTER SCT 221



Anwendungsbereiche

- Zur berechtigten Ansteuerung von Automattüren
- Zur berechtigten Änderung der Betriebsart an Automattüren
- Innenbereich, bedingt im Außenbereich

Produktmerkmale

- Schutzart IP54
- Einseitiger Tastebetrieb
- Deckel nur mit Schlüssel demontierbar
- Leichtmetallgehäuse

TECHNISCHE DATEN

	SCT 221
Schutzart	IP54
Montageart	Aufputz oder Unterputz
Material	Leichtmetallgehäuse
Schaltstrom	5 A
Schaltspannung	230 V AC

SCHLÜSSELTASTER SCT 220 UP



Anwendungsbereiche

- Berechtigte Steuerung von Betriebszuständen an verschiedenen GEZE Produkten
- Für die Verwendung mit GEZE RWS-Türzentralen zugelassen
- Für Profilhalbzylinder 30/10 ausgelegt
- Trockene Räume im Innenbereich
- Unterputzmontage ermöglicht nahezu flächige Integration mit geringer Aufbauhöhe

Produktmerkmale

- Mit Einfachrahmen
- Beidseitig tastend, mit Profilhalbzylinder und drei Schlüsseln

TECHNISCHE DATEN

SCT 220 UP	
Schutzart	IP20
Montageart	Unterputz
Material	Edelstahl oder Kunststoff
Schaltstrom	10 A
Schaltspannung	250 V AC

SCHLÜSSELTASTER SCT 222 MIT LED



Anwendungsbereiche

- Berechtigte Steuerung von Betriebszuständen an verschiedenen GEZE Produkten
- Für die Verwendung mit GEZE RWS-Türzentralen zugelassen
- Für Profilhalbzylinder 30/10 ausgelegt
- Außenbereich durch hohen IP-Schutz

Produktmerkmale

- Mit integrierter LED-Anzeige für Statusrückmeldungen
- Rechte LED rot/grün und linke LED gelb
- Hochwertige Aluminiumfrontplatte
- Beidseitig tastend, mit Profilhalbzylinder und drei Schlüsseln
- Sabotagesichere Konstruktion, nur mit Schlüssel zu öffnenn

TECHNISCHE DATEN

SCT 222 mit LED	
Schutzart	IP54
Montageart	Aufputz oder Unterputz
Material	Aluminium
Schaltstrom	5 A
Schaltspannung	230 V AC

SCHLÜSSELTASTER RASTEND OHNE PROFILHALBZYLINDER



Anwendungsbereiche

- Zur berechtigten Ansteuerung von Automattüren
- Zur berechtigten Änderung der Betriebsart an Automattüren
- Innenbereich, bedingt im Außenbereich

Produktmerkmale

- Schutzart IP54
- Zweiseitig rastend
- Deckel nur mit Schlüssel demontierbar
- Leichtmetallgehäuse

TECHNISCHE DATEN

	SCT Edelstahl
Schutzart	IP54
Montageart	Unterputz
Material	Leichtmetallgehäuse
Schaltstrom	5 A
Schaltspannung	230 V AC

PROFILHALBZYLINDER 40 MM 30/10

Anwendungsbereiche

- Schließzylinder für die Betätigung von einer oder beiden Seiten der Tür
- Für Schlüsseltaster, Bodenverriegelungen, Hakenriegelschlösser



Produktmerkmale

- Profilhalbzylinder 30/10

BESTELLINFORMATION

Bezeichnung	Montageart	Ausführung	Id.Nr.
Schlüsseltaster SCT 320 Beidseitig tastend, mit Profilhalbzylinder und drei Schlüsseln Rahmen separat erhältlich.	Unterputz Unterputz Unterputz	alpinweiß reinweiß matt anthrazit	131984 130370 132278
Schlüsseltaster SCT 221 Einseitig tastend, ohne Profilhalbzylinder	Unterputz Aufputz	silberfarbig silberfarbig	054240 054532
Schlüsseltaster SCT 220, Jung LS 990 Beidseitig tastend, mit Profilhalbzylinder und drei Schlüsseln	Unterputz	Edelstahl	094170
Schlüsseltaster SCT 220, GIRA E2 Beidseitig tastend, mit Profilhalbzylinder und drei Schlüsseln	Unterputz	reinweiß matt	094012
Schlüsseltaster SCT 222 mit LEDs Beidseitig tastend, mit Profilhalbzylinder und drei Schlüsseln	Aufputz Unterputz	silberfarbig silberfarbig	100065 100064
Schlüsseltaster rastend ohne Profilhalbzylinder	Unterputz	silberfarbig	111357
Profilhalbzylinder 40 mm 30/10			090176

Nottaster und Notschalter

NOTTASTER NOT 320



Anwendungsbereiche

- Abschaltung der Netzspannung im Notfall und bei Wartungsarbeiten
- Indirekte Freischaltung der GEZE RWS-Türzentralen
- Öffnen von automatischen Türen im Notfall

Produktmerkmale

- LED-Beleuchtung für bessere Sichtbarkeit auch im Dunklen
- Wiederverwendbare Abdeckhaube, die vor Schmutz und Staub schützt
- Kontaktsystem besteht aus einem Öffner und einem Schließer
- Flächig bedienbare Schlaghaube ermöglicht in Paniksituationen schnelle und sichere Betätigung der beleuchteten Nottaste

TECHNISCHE DATEN

Nottaster NOT 320	
Schutzart	IP20
Montageart	Aufputz oder Unterputz
Material Schlaghaube	Transparenter Kunststoff
Betriebsspannung	24 V DC
Stromaufnahme	30 mA
Anzahl Adern	4
Anzahl Relais	2
Optische Betriebszustandsanzeige	ja
Sabotagekontakt	ja
Kontaktbelastbarkeit	30 V / 1 A
Betriebstemperatur	-10 °C ... +50 °C

NOTSCHALTER NOT 220 AP



Anwendungsbereiche

- Abschaltung der Netzspannung im Notfall und bei Wartungsarbeiten
- Indirekte Freischaltung der GEZE RWS-Türzentralen
- Öffnen von automatischen Türen im Notfall
- Aufputzmontage zur einfachen Montage ohne hohen Montageaufwand
- Außenbereich durch hohen IP-Schutz

Produktmerkmale

- LED-Beleuchtung für bessere Sichtbarkeit auch im Dunklen
- Wiederverwendbare Abdeckhaube, die vor Schmutz und Staub schützt
- Kontaktsystem besteht aus einem Öffner und einem Schließer
- Ein zweiter Öffnerkontakt ist als Zubehör erhältlich
- Robustes Kunststoffgehäuse schützt die Nottaste zuverlässig vor mechanischen Einwirkungen

TECHNISCHE DATEN

Notschalter NOT 220 AP	
Abmessungen	94 x 94 x 122 mm
Schutzart	IP65
Montageart	Aufputz
Betriebsspannung	24 V DC
Stromaufnahme	17 mA
Anzahl Ausgänge	2
Betriebstemperatur	-10 °C ... +50 °C

NOTSCHALTER NOT 220 UP



Anwendungsbereiche

- Abschaltung der Netzspannung im Notfall
- Abschaltung der Netzspannung bei Wartungsarbeiten
- Indirekte Freischaltung der GEZE RWS-Türzentralen
- Öffnen von automatischen Türen im Notfall
- Unterputzmontage ermöglicht nahezu flächige Integration mit geringer Aufbauhöhe

Produktmerkmale

- LED-Beleuchtung für bessere Sichtbarkeit
- Wiederverwendbare Abdeckhaube die vor Schmutz und Staub schützt
- Kontaktsystem besteht aus einem Öffner und einem Schließer
- Ein zweiter Öffnerkontakt ist als Zubehör erhältlich

TECHNISCHE DATEN

Notschalter NOT 220 UP	
Schutzart	IP20
Montageart	Unterputz
Material Schlaghaube	Kunststoff
Betriebsspannung	24 V DC
Stromaufnahme	30 mA
Anzahl Adern	4
Anzahl Relais	2
Sabotagekontakt	ja
Kontaktbelastbarkeit	30 V / 1 A
Betriebstemperatur	-10 °C ... +50 °C

BESTELLINFORMATION

Bezeichnung	Ausführung	Id.Nr.
Nottaster NOT 320 UP ohne Rahmen		136571
Nottaster NOT 320 AP mit AP-Kappe Jung AS 500 und 1-fach-Rahmen	alpinweiß	137967
Notschalter NOT 220, Jung AS 500 mit 1-fach-Rahmen, Jung AS 500 mit Fluchtwegschild Pfeil nach unten	alpinweiß	123132
Nottaster NOT 220 AP, IP65 im Kunststoffgehäuse IP65 94 x 94 x 122 mm mit Fluchtwegschild Pfeil nach unten		076777

Fluchtwegschilder

FLUCHTWEGSCHILD FWS 320 B



Anwendungsbereiche

- Türen im Verlauf von Flucht- und Rettungswegen
- Beleuchtung des Fluchtwegschildes einer RWS-Türzentrale für eine bessere Sichtbarkeit

Produktmerkmale

- Flache Konstruktion für Unterputz- und Aufputzmontage
- Energieeffiziente LED-Technologie
- Mit Flachbandkabel für komfortablen Anschluss an eine RWS-Türzentrale
- Für den Einbau in 55er Unterputzprogramme ausgelegt

TECHNISCHE DATEN

	Fluchtwegschild FWS 320 B
Abmessungen	55 x 10 x 55 mm
Montageart	Unterputz
Material	Kunststoff
Betriebsspannung	24 V DC
Stromaufnahme	10 mA

FLUCHTWEGSCHILD FWS 320 B EN 13637



Anwendungsbereiche

- Türen im Verlauf von Flucht- und Rettungswegen
- Beleuchtung des Fluchtwegschildes einer RWS-Türzentrale für eine bessere Sichtbarkeit

Produktmerkmale

- Flache Konstruktion für Unterputz- und Aufputzmontage
- Energieeffiziente LED-Technologie
- Mit Flachbandkabel für komfortablen Anschluss an eine RWS-Türzentrale
- Für den Einbau in 55er Unterputzprogramme ausgelegt

TECHNISCHE DATEN

	Fluchtwegschild FWS 320 B EN 13637
Abmessungen	55 x 10 x 55 mm
Montageart	Unterputz
Material	Kunststoff
Betriebsspannung	24 V DC
Stromaufnahme	10 mA

FLUCHTWEGSCHILD 70 X 70 MM



Anwendungsbereiche

- Türen im Verlauf von Flucht- und Rettungswegen

Produktmerkmale

- 2x Aufkleber für Blindabdeckung 55 x 55 mm
- 2x Aufkleber für Kleberahmen 70 x 70 mm
- Bildabdeckung separat erforderlich – entsprechend dem gewählten Schalterprogramm
- Selbstklebend

TECHNISCHE DATEN

Fluchtwegschild FWS 320	
Abmessungen	70 x 70 mm
Farbe	grün (RAL 6032)

NOTTASTEN-HINWEISSCHILD EN 13637



Anwendungsbereiche

- Türen im Verlauf von Flucht- und Rettungswegen

Produktmerkmale

- Selbstklebend

TECHNISCHE DATEN

Nottasten-Hinweisschild EN 13637	
Abmessungen	94 x 94 mm
Farbe	grün (RAL 6032)

BESTELLINFORMATION

Bezeichnung	Ausführung	Id.Nr.
Fluchtwegschild FWS 320 B beleuchtet mit Flachbandkabel zur Montage an TZ 320 / SCT 320	grün	130383
Fluchtwegschild FWS 320 B EN 13637 beleuchtet mit Flachbandkabel zur Montage an TZ 320 / SCT 320	grün	193554
Fluchtwegschild 70x70 2x Aufkleber für Blindabdeckung 55x55 2x Kleberahmen 70x70	grün oben/unten	157337
	grün links/rechts	157338
Nottasten-Hinweisschild EN 13637 selbstklebend, Abmessungen: 94 x 94 mm	grün	193993

Stromversorgung

NETZTEIL NET 320 (0,75 A–24 V DC, UP)



Anwendungsbereiche

- Zur Montage in tiefe UP-Dosen, bietet Möglichkeit für direkten Anschluss verschiedener UP-Komponenten
- Zur Verwendung mit GEZE RWS-Türzentralen zugelassen

Produktmerkmale

- Kompaktes Netzteil

TECHNISCHE DATEN

	Netzteil NET 320 (139707)
Abmessungen (L x B x H)	55,7 x 55,7 x 33 mm
Ausgangsspannung	24 V DC
Ausgangsstrom (max.)	0,75 A

NETZTEIL NT 1,1 A–24 V UP



Anwendungsbereiche

- Unterputzmontage des Netzteils
- Zur Versorgung von 24 V Antrieben und Steuerungen

Produktmerkmale

- Kompaktes Netzteil

TECHNISCHE DATEN

	Netzteil NT 1,1 A–24 V UP (151426)
Abmessungen (B x H x T)	54 x 54 x 32 mm
Ausgangsspannung	24 V DC
Ausgangsstrom (max.)	1,1 A

NETZTEIL 24 V DC (NT 19,2-24, 0,8 A / 24 V)**Anwendungsbereiche**

– GEZE Flucht- und Rettungswegtechnik

Produktmerkmale

– Kompaktes Netzteil

**TECHNISCHE DATEN**

NT 19,2-24, 0,8 A / 24 V (089862)	
Abmessungen (B x H x T)	100 x 32 x 32 mm
Ausgangsspannung	24 V DC
Ausgangsstrom (max.)	0,8 A

NETZTEIL 24 V DC (NT 1,5 A-24 V HS)



Anwendungsbereiche

- Für die Installation auf Hutschienen
- Zur Versorgung von 24 V Antrieben und Steuerungen

Produktmerkmale

- Schnelle und einfache Montage
- Leistungsfähiges Netzteil mit geringen Abmessungen

TECHNISCHE DATEN

	NT 1,5 A-24 V HS (151425)
Abmessungen (B x H x T)	35 x 90 x 58 mm
Ausgangsspannung	24 V DC
Ausgangsstrom (max.)	1,5 A
Teilungseinheiten	2 TE

NETZTEIL 24 V DC (NT 2,5 A-24 V HS)



Anwendungsbereiche

- Für die Installation auf Hutschienen
- Zur Versorgung von 24 V Antrieben und Steuerungen

Produktmerkmale

- Schnelle und einfache Montage
- Leistungsfähiges Netzteil mit geringen Abmessungen

TECHNISCHE DATEN

	NT 2,5 A-24 V HS (151424)
Abmessungen (B x H x T)	52 x 90 x 58 mm
Ausgangsspannung	24 V DC
Ausgangsstrom (max.)	2,5 A
Teilungseinheiten	3 TE

NETZTEIL 24 V DC (NT 6,25 A-24 V HS)



Anwendungsbereiche

- Für die Installation auf Hutschienen
- Zur Versorgung von 24 V Antrieben und Steuerungen

Produktmerkmale

- Schnelle und einfache Montage
- Leistungsfähiges Netzteil mit geringen Abmessungen

TECHNISCHE DATEN

	NT 6,25 A-24 V HS (192113)
Abmessungen (B x H x T)	72 x 95 x 66,5 mm
Ausgangsspannung	24 V DC
Ausgangsstrom (max.)	6,25 A
Teilungseinheiten	4 TE

UNTERBRECHUNGSFREIE STROMVERSORGUNG STEP-UPS



Anwendungsbereiche

- Für die Installation auf Hutschienen
- Für die Verwendung mit GEZE RWS-Türzentralen zugelassen

Produktmerkmale

- Lithium-Ionen-Technologie sorgt für geringen Wartungsaufwand und lange Lebenszeit
- Integriertes Batteriemodul ermöglicht kompakte Bauweise und platzsparende Montage auf der Hutschiene
- Werkzeuglose Montage des Batteriemoduls vereinfacht den Austausch
- Automatische, zyklische Batteriequalitätsprüfung garantiert den zuverlässigen Betrieb und signalisiert rechtzeitig den Austauschbedarf
- Tiefentladeschutz schützt die Batterie vor Beschädigung auch bei hoher Last
- Alarmzustand wird visuell am Gerät angezeigt und kann über Kontakt weitergeleitet werden
- Ladezustand wird visuell am Gerät angezeigt und kann über Kontakt weitergeleitet werden
- Batteriezustand wird visuell am Gerät angezeigt und kann über Kontakt weitergeleitet werden
- Einstellbare Pufferzeit ermöglicht die individuelle Anpassung, passend für jede Anwendung

TECHNISCHE DATEN

	Phoenix Contact UPS 24 V DC, 46 WH (193212)
Abmessungen (B x H x T)	108 x 90 x 71 mm
Ausgangsspannung	24 V DC
Ausgangsstrom (max.)	3 A
Teilungseinheiten	6 TE

BESTELLINFORMATION

Bezeichnung	Ausführung	Id.Nr.
Netzteil NET 320, 0,75 A-24 V DC, UP	schwarz	139707
Netzteil NT 1,1 A-24 V UP	schwarz	151426
Netzteil NT 19.2 - 24, 0,8 A / 24 V DC	schwarz	089862
Netzteil NT 24-1,3 A - 24 V DC	grau	078401
Netzteil NT 1,5 A-24 V HS	schwarz	151425
Netzteil NT 2,5 A-24 V HS	schwarz	151424
Netzteil NT 6,25 A-24 V HS	grau	192113
Unterbrechungsfreie Stromversorgung STEP-UPS	grau	193212

Signalleuchten und Signalhupen

SIGNALLEUCHE SLE 220 UP, GRÜN



Anwendungsbereiche

- Erhöht die Sicherheit auch in großen Räumen
- Zur Verwendung mit GEZE RWS-Türzentralen zugelassen
- Für den Einbau in 55er Unterputzprogramme ausgelegt

Produktmerkmale

- Warnleuchte zur Verstärkung eines optischen Alarmsignals

TECHNISCHE DATEN

Signalleuchte SLE 220 UP, grün	
Reflektorfarbe	grün
Betriebsspannung	24 V DC
Stromaufnahme	18 mA
Schalterprogramm	Jung AS 500, alpinweiß

SIGNALLEUCHE SLE 220 UP, ROT



Anwendungsbereiche

- Erhöht die Sicherheit auch in großen Räumen
- Zur Verwendung mit GEZE RWS-Türzentralen zugelassen
- Für den Einbau in 55er Unterputzprogramme ausgelegt

Produktmerkmale

- Warnleuchte zur Verstärkung eines optischen Alarmsignals

TECHNISCHE DATEN

Signalleuchte SLE 220 UP, rot	
Reflektorfarbe	rot
Betriebsspannung	24 V DC
Stromaufnahme	18 mA
Schalterprogramm	Jung AS 500, alpinweiß

SIGNALLEUCHE SLE 220 AP



Anwendungsbereiche

- Erhöht die Sicherheit auch in großen Räumen
- Zur Verwendung mit GEZE RWS-Türzentralen zugelassen

Produktmerkmale

- Warnleuchte zur Verstärkung eines optischen Alarmsignals
- Aufputzmontage zur einfachen Montage ohne hohen Montageaufwand

TECHNISCHE DATEN

	Signalleuchte SLE 220 AP
Abmessungen (B x H x T)	61 x 61 x 74 mm
Reflektorfarbe	rot
Betriebsspannung	24 V DC
Stromaufnahme	85 mA / 24 V
Schalterprogramm	Jung AS 500, alpinweiß
Schutzart	IP20

BLITZLEUCHE



Anwendungsbereiche

- Erhöht die Sicherheit auch in schlecht einsehbaren Türsituationen
- Zur Verwendung mit GEZE RWS-Türzentralen zugelassen
- In feuchten Umgebungen durch hohen IP-Schutz

Produktmerkmale

- Aufputzmontage zur einfachen Montage ohne hohen Montageaufwand
- Robuste, wartungsfreie und funktionssichere Konstruktion durch Polycarbonatgehäuse des Reflektors
- Xenonröhre für hohe Lichtleistung

TECHNISCHE DATEN

	Blitzleuchte
Abmessungen (Ø x H)	93 x 72 mm
Reflektorfarbe	rot
Blitzfrequenz	1 Hz, ± 20 %
Betriebsspannung	20-30 V DC
Stromaufnahme	90 mA
Schutzart	IP54

SIGNALHUPE



Anwendungsbereiche

- Erhöht die Sicherheit auch in schlecht einsehbaren Türsituationen
- Zur Verwendung mit GEZE RWS-Türzentralen zugelassen
- In feuchten Umgebungen durch hohen IP-Schutz
- Aufputzmontage zur einfachen Montage ohne hohen Montageaufwand

Produktmerkmale

- Regelbare Lautstärke um jede Anwendungssituation zu ermöglichen
- 26-fach verstellbarer Signalton

TECHNISCHE DATEN

	Signalhupe
Abmessungen (Ø x H)	111 x 25,5 mm
Reflektorfarbe	rot
Signalton	26-fach verstellbar
Lautstärke	regelbar von 74-94 dB
Betriebsspannung	10-28 V DC
Stromaufnahme	16 mA
Schutzart	IP54

MULTIFUNKTIONSSIRENE



Anwendungsbereiche

- Erhöht die Sicherheit auch in großen Räumen
- Zur Verwendung mit GEZE RWS-Türzentralen zugelassen
- In feuchten Umgebungen durch hohen IP-Schutz
- Für den Einbau in 55er Unterputzprogramme ausgelegt
- Montierbar in 62,5 mm tiefe Unterputzdosen

Produktmerkmale

- Regelbare Lautstärke, um jede Anwendungssituation zu ermöglichen
- 28-fach verstellbarer Signalton

TECHNISCHE DATEN

	Multifunktionssirene
Lautstärke	20 - 107 dB/A (in 1 m)
Signalton	28 Töne wählbar
Betriebsspannung	10 - 28 V DC
Stromaufnahme	10 mA
Schutzart	IP54
Montage	62,5 mm tiefe UP-Dosen
Schalterprogramm	Jung AS 500, alpinweiß

BESTELLINFORMATION

Bezeichnung	Ausführung	Id.Nr.
Signalleuchte SLE 220 UP	grün rot	115936 115934
Signalleuchte SLE 220 AP	rot	020866
Blitzleuchte	rot	199465
Signalhupe	weiß	199469
Multifunktionssirene	alpinweiß	199471

Einstellgerät

SERVICETERMINAL ST 220



Anwendungsbereiche

- RWS-Türzentralen
- Motorschlösser
- Gebäudeautomationskomponenten
- Automatische Türantriebe
- Automatische Fensterantriebe

Produktmerkmale

- IR-Schnittstelle zur kabellosen Parametrierung von RWS-Türzentralen
- 4 AAA Batterien für kabellosen Betrieb
- Kabelgebundene Parametrierung über RS 485 Bus
- Spannungsversorgung erfolgt über Kabel bei kabelgebundenem Betrieb
- Vier-Zeilen-Display und schlanke Bedienoberfläche für einfache Bedienung

TECHNISCHE DATEN

	Serviceterminal ST 220
Abmessungen	80 x 125 x 37 mm
Schutzart	IP40

BESTELLINFORMATION

Bezeichnung	Id.Nr.
Serviceterminal ST 220 Parametrierung und Diagnose von TZ 320, TE 220, automatischen Schiebe- und Drehtürsystemen ab DCU-Software V 3.0 und IQ windowdrive, Batteriebetrieb mit 4 x AA-Zellen (nicht im Lieferumfang enthalten), Klartextanzeige auf einem beleuchteten Display, Folientastatur zur Bedienung	087261



ZUTRITTSKONTROLLE UND SICHERHEIT

Bedien- elemente

Sicher verschlossen – und doch im Notfall offen. Nicht zuletzt wollen Fluchttüröffner auch zuverlässig bedient werden, wofür die Bandbreite an Bedienelementen zuständig ist. Besitzt Ihr Gebäude mehrere Fluchttüren, steuern und verwalten Sie diese beispielsweise mit der GEZE Tableaueinheit TE 220. Smart geht es weiter mit myGEZE Control, unserer Connectivity-Plattform, das Tür- und Fenstertechnologie vernetzt – und die Sicherheit nochmals erhöht.



TE 220



Tableaueinheit zur zentralen Steuerung von Fluchttüren

ANWENDUNGSBEREICHE

- Zentrale Überwachung und Steuerung von einzelnen Fluchttüren oder Gruppen
- Einsatz in kleinen und mittleren Gebäuden bis max. 20 Türen

PRODUKTMERKMALE

- Wandtableau mit Schlüsselschalter zur Sperrung gegen unbefugten Zugriff
- Anzeige von Alarm oder Türzustand
- Zentrale Anzeige und Steuerung von GEZE Produkten und Fremdprodukten
- Manipulation oder unberechtigtes Öffnen von Türen kann umgehend bemerkt und verfolgt werden
- Modulare Bauweise: Master- und Slave-Tableau(s) mit Aufgabenteilung Steuerung/Anzeige sind bequem erweiterbar

BESTELLINFORMATION

Bezeichnung	Ausführung	Id.Nr.
Tableaueinheit TE 220	grau	098283

Connectivity-Plattform myGEZE Control



Controllersystem als maximaler Systemausbau mit GEZE CAN-Bus, I/O-Technik und KNX zur Anbindung aller GEZE-Produkte und Fremdprodukte

SYSTEM BESTEHT AUS

- Basisgerät
- 10x Digitale Eingangsklemme 8-Kanal
- Potentialverteilungsklemmen 24 V DC
- Netzteilklemmen
- 10x Ausgangsklemme 2-Kanal-Relais
- 10x Ausgangsklemme 4-Kanal-Relais
- 5x CAN-Masterklemme + CAN-Steckverbinder
- E-Bus-Koppler
- 2x Klemme KNX/EIB
- Busendklemme

ANWENDUNGSBEREICHE

- BACnet IP Integration in Gebäudemanagementsysteme
- Vernetzung der GEZE Produkte, die mit CAN-Bus Technologie angebunden werden können
- Vernetzung von nicht Bus-fähigen Komponenten über digitale Ein- und Ausgangsklemmen
- Vernetzung der KNX-fähigen GEZE Fensterantriebe im Gebäudemanagementsystem
- Für Rettungswegsysteme geeignete Produkte: TZ 320, TZ 321 und TZ 322
- Für automatische Türantriebe geeignete Produkte: Slimdrive, Powerturn, TSA 325 NT und Revo.PRIME
- Für Rauch- und Wärmeabzugsanlagen geeignete Produkte: MBZ 300 in verschiedenen Ausführungen
- Für Fenstersysteme geeignete Produkte: Slimchain, Powerchain, F 1200+ und Verriegelungssysteme
- Für Produkte mit I/O-Technologie wie GEZE Feststellanlagen und Fremdprodukte

PRODUKTMERKMALE

- System ist auch ohne CAN-Masterklemmen und digitale Eingangs- und Ausgangsklemmen erhältlich
- Maximaler Systemausbau eines Controllers, der die Anbindung von bis zu 200 Produktsystemen aus dem gesamten Produktportfolio ermöglicht
- Umfangreiche projektspezifische Konfigurationen nach Nutzervorgaben möglich (Anlagenkennzeichnung, Kommentartexte, Zustandstexte)
- Zeitfunktionen und gruppierte Schaltkommandos über Szenen-Applikationen konfigurierbar
- BACnet-Alarmkonzept integriert und kundenspezifisch anpassbar

CONTROLLERSYSTEME

myGEZE Control mit GEZE CAN-Bus, I/O-Technik und KNX	Controllersystem zur Anbindung der GEZE CAN-Produkte und nicht Bus-fähiger Komponenten sowie KNX/EIB-Komponenten
myGEZE Control mit GEZE CAN-Bus und I/O-Technik	Controllersystem zur Anbindung der GEZE CAN-Produkte und nicht Bus-fähiger Komponenten an das GEZE Gebäudesystem
myGEZE Control mit GEZE CAN-Bus	Controllersystem für kleinere Anwendungen zur Anbindung der GEZE CAN-Produkte über mehrere Buslinien

BASISGERÄT

myGEZE Control Basisgerät	Leistungsfähiger Embedded PC für Hutschienenmontage mit integrierter BACnet-Kommunikation
---------------------------	---

KLEMMEN

myGEZE Control CAN-Masterklemme	Master im Klemmenverbund für die Integration der GEZE CAN-Geräte über mehrere Buslinien
myGEZE Control Digitale Eingangsklemme 8-Kanal	Digitale Eingangsklemme mit acht Eingängen zur Erfassung von binären Steuersignalen aus der Prozessebene
myGEZE Control Ausgangsklemme 2-Kanal-Relais	Digitale Ausgangsklemme mit zwei potenzialfreien Relaisausgängen und je einem Wechselkontakt
myGEZE Control Ausgangsklemme 4-Kanal-Relais	Digitale Ausgangsklemme mit vier potenzialfreien Relaisausgängen und je einem Einzelkontakt
myGEZE Control Potenzialverteilungsklemme 24 V DC	Potenzialverteiler stellt 16 Klemmstellen mit einem 24 V DC Potenzial zur Verfügung
myGEZE Control Potenzialverteilungsklemme 0 V DC	Potenzialverteiler stellt 16 Klemmstellen mit einem 0 V DC Potenzial zur Verfügung
myGEZE Control Netzteilklemme	Zur Auffrischung des E-Busses über den Datenaustausch zwischen Basis-Controller und Klemmen
myGEZE Control Klemme KNX/EIB	EIB/KNX-Busklemme zum Einbinden in das KNX/EIB-Netzwerk
myGEZE Control Busendklemme	Für den Datenaustausch zwischen Buskoppler und Busklemme

KOPPLER

myGEZE Control E-Bus-Koppler	Verbindet Klemmensysteme und dient zum Aufbau von abgesetzten Koppelstationen (Türverteiler)
------------------------------	--

STECKVERBINDER

myGEZE Control CAN-Steckverbinder	Steckverbinder im Gehäuse zur Verwendung mit der myGEZE Control CAN-Masterklemme
-----------------------------------	--

KAPPE

myGEZE Control Busendkappe	Zur Abdeckung der E-Buskontakte
----------------------------	---------------------------------

Netzwerk-Komponenten

KLEMMENBOX KL 220 AP



Anwendungsbereiche

- Zur Erweiterung der Anschlussmöglichkeiten an eine GEZE TZ 32x um parametrierbare Ein- und Ausgänge
- Einfache Montage dank Aufputzausführung z.B. in einer abgehängten Decke
- Abgesetzte Montage ermöglicht komfortable Verkabelung eines RWS-Systems mit umfangreicher Peripherie

Produktmerkmale

- Über RS485 komfortabel an eine TZ 32x Türzentrale anzubinden
- Hoher IP-Schutz garantiert eine zuverlässige Funktion auch in anspruchsvoller Umgebung

TECHNISCHE DATEN

	Klemmenbox KL 220 AP
Abmessungen	113 x 113 x 58 mm
Betriebsspannung	24 V DC
Versorgungsspannung	230 V
Stromaufnahme	80 mA
Stromversorgung für externe Verbraucher (24 V DC)	230 V
Anzahl Eingänge	4
Anzahl Ausgänge	6
Betriebstemperatur	-10 °C...+50 °C
Schutzart	IP54
Entspricht EltVTR	ja
Entspricht EN 13637	nein

ERWEITERUNGSMODUL IO 420



Anwendungsbereich

- Modul zur Erweiterung der digitalen Ein- und Ausgänge an der TZ 320

Produktmerkmale

- Hutschienengehäuse Kunststoff für Installation im Schaltschrank oder in der Zwischendecke
- Vier integrierte Relais, jedes mit einem potentialfreiem Wechselkontakt zum Ausführen von Schaltfunktionen
- Vier integrierte Eingänge, zum Auslösen von Schaltfunktionen bzw. Absetzen von Meldungen
- Verbindung zwischen den Schnittstellenmodulen über RS 485 Schnittstelle in Linientopologie

TECHNISCHE DATEN

Erweiterungsmodul IO 420	
Abmessungen	107 x 111 x 59 mm
Betriebstemperatur	-20 °C...+80 °C
Betriebsspannung	24 V DC
LEDs	1 (rot), 2 (gelb), 3 (rot), 4 (grün), 5 (grün), 6 (gelb), in (grün), out (rot)
Schnittstellen	GEZE Bus 4 Eingänge 4 Ausgänge Dip-Schalter GEZE Bus Abschlusswiderstand 120 Ohm Micro SD Karte FAT16/32-Fileformat für Parametrierung und Änderung der Einstellungen über PC Reset Taster Wiederherstellung Werkseinstellungen

CAN INTERFACE GALVANISCH GETRENNT

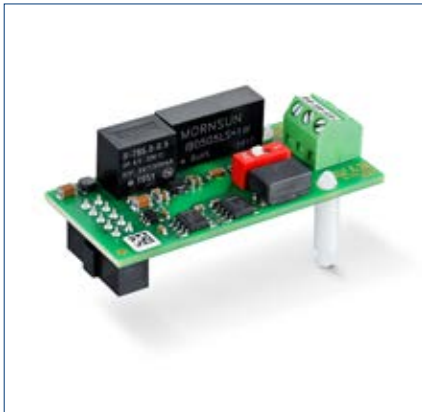

Anwendungsbereich

- Automatik
- GEZE Gebäudesystem
- CAN Bus Verbindung eines Produkts zu myGEZE Control

Produktmerkmale

- Lösbare Steckverbindung

TECHNISCHE DATEN

CAN Interface galvanisch getrennt	
Abmessungen	55 x 25 x 22 mm
Montageart	steckbar auf DCU Steuerungen
Zulassungen	EMC 2014/30/EU

BUS REPEATER



Anwendungsbereiche

- Vernetzte GEZE RWS-Systeme

Produktmerkmale

- Zur Verlängerung der Buslänge um weitere 900 m
- Zur Montage auf Standard-Tragschienen
- Zur Realisierung von Stern- und Baumstrukturen sind mehrere Repeater sowie Tragschienen-Connectoren erforderlich

TECHNISCHE DATEN

	BUS Repeater
Abmessungen	35,2 x 66 x 102,6 mm
Schutzart	IP20
Montageart	Hutschienenmontage
Versorgungsspannung	10 - 32 V DC
Stromaufnahme	80 mA (bei 24 V DC)

BESTELLINFORMATION

Bezeichnung	Id.Nr.
Klemmenbox KL 220 AP	087262
Erweiterungsmodul IO 420 Modul zur Erweiterung der digitalen Ein- und Ausgänge an TZ 320	158313
CAN Interface galvanisch getrennt CAN-Erweiterungsmodul für automatische Schiebetür-, Karusselldrehtür- und Drehtürantriebe	119952
Bus-Repeater	142499

Wir sind GEZE.

Für lebenswerte Gebäude

GEZE steht für Innovation, höchste Qualität und ganzheitliche Betreuung der Gebäudetechnik. Von der ersten Idee, der Planung und operativen Umsetzung mit Serienprodukten bis hin zu maßgeschneiderten Systemlösungen und individuellen Service- und Wartungsleistungen. Wir bieten eine umfangreiche Produktpalette an Tür-, Fenster- und Sicherheitstechnik und treiben die digitale Vernetzung der Gebäudeautomation maßgeblich voran.

GEZE GmbH

Reinhold-Vöster-Straße 21 – 29
71229 Leonberg
Deutschland

Telefon: +49 7152 203 0

Telefax: +49 7152 203 310

E-Mail: info.de@geze.com

www.geze.de